



LU9715

Цифровой проектор

Руководство пользователя

Содержание

Важные правила техники безопасности	5
Уведомления для безопасности	5
Предупреждение для жителей Калифорнии	5
Уведомление (Канада)	5
Уведомление о соответствии требованиям CE	6
Уведомление о соответствии требованиям FCC	6
Световой модуль	6
Уведомление и предупреждение о безопасности лазера	6
Защита с помощью блокировочных выключателей	7
Параметры лазера	7
Этикетка изделия	8
Символ, предупреждающий об опасности, и этикетка, обозначающая отверстие	8
Предупреждение	9
Важные правила техники безопасности	10
Обзор	13
Комплект поставки	13
Внешний вид проектора	14
Вид спереди и сверху	14
Вид сзади и сверху	14
Панель разъемов ввода/вывода	15
Панель управления и функции	16
Замечания по работе с пультом ДУ	18
Работа с пультом ДУ	19
Настройка и работа	20
Установка батареек в пульт ДУ	20
Подключение к проектору	20
Выбор и установка проекционного объектива	21
Установка нового объектива	21
Извлечение установленного объектива из проектора	22
Выбор места для установки	23
Проекционное расстояние и размер экрана	24
Диапазон регулировки сдвига объектива	27
Подключения	28
Подготовка	28
Подключение к ПК	28
Подключение к видеоустройству	29
Подключение к разъему управления	29
Подключение к триггеру экрана	30
Подключение к внешнему передатчику цифровых сигналов	31
Использование проектора	32
Подготовка	32





Включение и выключение проектора.....	33
Выбор источника входного сигнала	34
Порядок работы с меню.....	35
Настройка положения изображения	35
Точная настройка размера и резкости изображения	36
Настройка угла проецирования.....	36
Коррекция искажения изображения.....	37
Автоматическая настройка изображения	37
Выключение проектора.....	38
Использование экранного меню.....	39
Использование меню	39
Навигация по экранному меню.....	39
Экранные меню.....	40
Экранное меню - Изображение	49
Экранное меню - Отображение	50
Экранное меню - Настройка	55
Экранное меню - Дополнительно.....	59
Экранное меню - Система	61
Экранное меню - Информация.....	63
Дополнительная информация	64
Чистка объектива	64
Уход за проектором.....	64
Чистка корпуса проектора.....	65
Хранение проектора.....	65
Технические характеристики.....	66
Размеры	67
Таблица синхронизации.....	68
Поддерживаемый видеорежим для 3D	70
RS232 command control	71
Управление проектором по сети.....	83
Настройка проектора для сетевой работы.....	83
Управление проектором через веб-браузер.....	84
Projector status (Состояние проектора).....	84
Projector control (Управление проектором)	85
Crestron RoomView	86
Network setup (Настройка сетевых параметров).....	87
Alert mail setup (Настройка оповещений по эл. почте)	88
Устранение неисправностей.....	90
Индикаторные сообщения	90
Общие проблемы и способы их устранения	91
Советы по устранению неисправностей.....	91
Проблемы с изображением	91
Проблемы с пультом ДУ.....	92

BenQ ecoFACTS.....	93
Авторские права	94
Отказ от ответственности	94
Патенты	94
Заявление в отношении гиперссылок и сторонних веб-сайтов	94
О поддержке BenQ.....	96

Важные правила техники безопасности

Благодарим вас за покупку этого высококачественного изделия! Для работы с максимально высокой производительностью внимательно прочтите это Руководство. В данном руководстве приведены инструкции по использованию меню и операциям.

Уведомления для безопасности

	ОСТОРОЖНО Чтобы отключить сетевое питание, обязательно выньте вилку шнура питания из розетки.
	ОСТОРОЖНО Чтобы предотвратить риск поражения электрическим током, не открывайте корпус. Внутри находятся элементы под высоким напряжением. Для проведения технического обслуживания обращайтесь к квалифицированным сервисным специалистам.
	ОСТОРОЖНО Этот символ предупреждает пользователя о риске поражения электрическим током из-за контакта с незаизолированными проводниками. Поэтому очень опасно контактировать с любыми элементами внутри корпуса.
	ПРЕДУПРЕЖДЕНИЕ! Этот символ предупреждает пользователя о том, что это важная информация, которую нужно внимательно прочитать, чтобы избежать проблем при эксплуатации и техническом обслуживании.
	ПРЕДУПРЕЖДЕНИЕ! Не допускайте попадание проектора под дождь или во влажную атмосферу, чтобы избежать травм из-за электрического разряда проектора и поражения электрическим током. Не используйте удлинительные шнуры питания или розеточные колодки, если вилки нельзя вставить в розетки полностью.

Предупреждение для жителей Калифорнии

Контакт рук пользователя с кабелями, поставляемыми в комплекте с этим оборудованием, может привести к попаданию в организм свинца, химического вещества, которое, как считается в штате Калифорния, вызывает риск бесплодия. Обязательно мойте руки после действий с кабелями.

Уведомление (Канада)

Это цифровое оборудование класса А отвечает требованиям канадского стандарта CAN ICES-3 (A).

Уведомление о соответствии требованиям СЕ

Это изделие относится к классу А. В домашних условиях это изделие может вызывать радиопомехи, и в таком случае от пользователя может потребоваться принятие адекватных мер.

Уведомление о соответствии требованиям FCC

Данное оборудование прошло проверку и признано соответствующим ограничениям для цифровых устройств Класса А в соответствии с Частью 15 Правил FCC. Эти ограничения призваны обеспечить разумную защиту от вредных помех при работе оборудования в коммерческих помещениях. Данное оборудование генерирует, использует и может излучать высокочастотную энергию, и при несоблюдении инструкций во время установки и эксплуатации может создавать недопустимые помехи для радиосвязи. При эксплуатации этого оборудования в жилой зоне возможно возникновение вредных помех. В этом случае пользователь должен устранить такие помехи за свой счет.

При эксплуатации необходимо учитывать два следующих условия:

- 1) это устройство не должно создавать вредные помехи и
- 2) это устройство должно работать в условиях любых помех от других источников, включая помехи, которые могут вызвать нежелательную работу устройства

Предупреждение FCC: Любые изменения или модификации, прямо не одобренные лицом, ответственным за соблюдение нормативных требований, могут лишить пользователя права на эксплуатацию этого оборудования.

	<p>ПРЕДУПРЕЖДЕНИЕ!</p> <p>Изменения или модификации, сделанные без разрешения компании BenQ, могут лишить пользователя права эксплуатировать это изделие.</p>
--	--

Световой модуль

- Световой модуль содержит несколько лазерных диодов и может действовать как источник света в этом изделии.
- Эти лазерные диоды герметично изолированы в световом модуле. Для обслуживания или ремонта светового модуля советуем обращаться к продавцу.
- Конечному пользователю не разрешено заменять световой модуль.
- Для замены светового модуля и получения дополнительной информации обращайтесь к дистрибутору, который обеспечивает квалифицированное обслуживание.

Уведомление и предупреждение о безопасности лазера



- ЛАЗЕРНОЕ УСТРОЙСТВО КЛАССА 3R.
- Это лазерное устройство сконструировано в соответствии с требованиями Класса 3R для работы во всех режимах.
- ЛАЗЕРНЫЙ СВЕТ - НЕ НАПРАВЛЯЙТЕ ПРЯМО В ГЛАЗА.
- Не направляйте лазер и не допускайте попадания отраженного лазерного света на других людей или на отражающие предметы.
- Прямой или рассеянный свет может причинить вред глазам и коже.
- Несоблюдение приведенных здесь инструкций может привести к повреждению глаз из-за попадания в них лазерного излучения.

- Внимание! Нарушение описанных здесь правил и порядка управления и регулировки может подвергнуть пользователя опасному радиоактивному облучению.

Защита с помощью блокировочных выключателей

ВЫКЛЮЧАТЕЛЬ А: срабатывает при снятии верхней крышки. Затем питание проектора выключится.

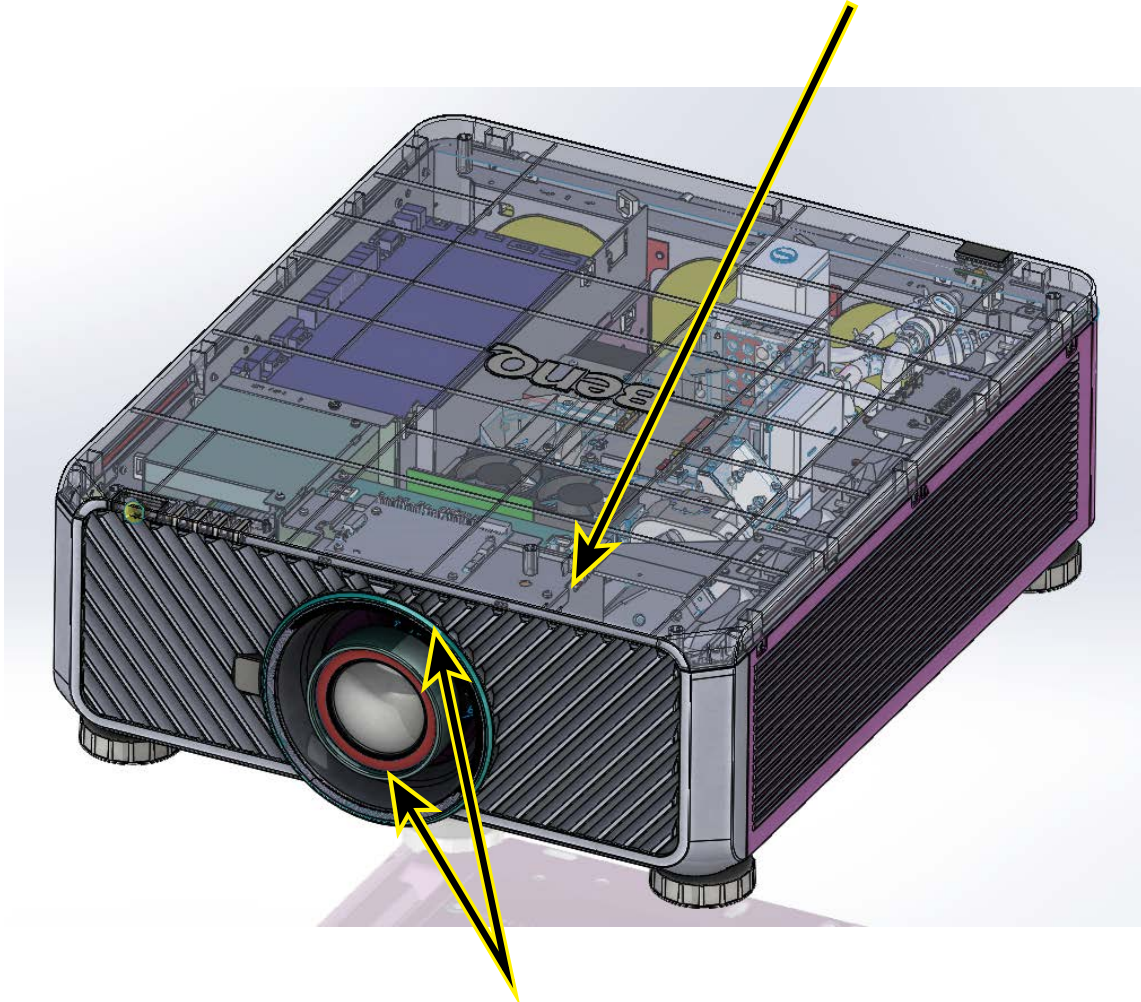

ВЫКЛЮЧАТЕЛЬ В (2 шт.): срабатывает при снятии проекционного объектива. Затем питание проектора выключится.

Параметры лазера

Синий лазерный диод, длина волны: 450 нм - 460 нм

Режим работы: Импульсный, зависит от частоты кадров

Ширина импульса: 0,74 мс

Частота повторения импульсов: 240 Гц

Макс. энергия лазерного излучения: 0,376 мДж

Общая мощность внутреннего источника питания: >100 Вт

Размер кажущегося источника: >10 мм, на диафрагме объектива

Отклонение: >100 миллирадиан

Этикетка изделия

Этикетка с идентификационными данными изготовителя, этикетка с пояснениями и этикетка с заявлением о сертификации.



BenQ Corporation
16 Jihu Road, Neihu,
Taipei 114, Taiwan

委託及進口商: 明基電通
台北市114內湖區基湖路
16號

(For EU) IMPORTER:
BENQ Europe B.V.
Meerensakkerweg 1-17,
5652 AR, Eindhoven,
the Netherlands

Product Name / Nom du produit / 品名:
Digital Projector / Projecteur digital / 數位投影機

Model Name / Nom du modèle / 型號: LU9715

P/N / 產品料號: 9HJJEV77.26E

Rev. / 版本: [Redacted]

Power Rating / Nilai Daya / Puissance nominale /
額定電壓/頻率/電流: 100-130V ~, 50/60Hz, 9.50A

Power Rating / Nilai Daya / Puissance nominale /
額定電壓/頻率/電流: 200-240V ~, 50/60Hz, 4.50A

TMV SDC

Laite on liitettävä suojakoskettimilla varustettuun pistorasiaan
Apparatet må tilkoples jordnet stikkontakt
Apparatet skall anslutas till jordat uttag
Apparatets stikprop skal tilsluttes en stikkontakt med jord,
som giver forbindelse til stikproppens jord

CAN ICES-3(A) / NMB-3(A)
警告使用者:
此為甲類資訊技術設備, 於居住環境中使用時, 可能會造成射頻
擾動, 在此種情況下, 使用者會被要求採取某些適當的對策。

CE EAC US LISTED ENEC ROHS
Consumo de energia: 835w Wh
En modo de espera: 0.25 Wh

Made in China / Fabriqué en Chine / 製造產地: 中國
3264625003 VJ XXXX

Complies with FDA performance standards for laser products except for deviations pursuant to Laser Notice No. 50, dated June 24, 2007



LASER RADIATION
AVOID DIRECT EYE EXPOSURE
CLASS 3R LASER PRODUCT
Emitted wavelength: 450-460 nm
Max. Pulse energy: 0.376 mJ, Pulse duration: 0.74 ms

激光輻射 避免眼睛受到直接照射 3R 激光產品
波長: 450-460 nm
最大脈沖能量: 0.376 mJ, 脈沖時間: 0.74 ms

RAYONNEMENT LASER
EXPOSITION DIRECTE DANGEREUSE POUR LES YEUX
APPAREIL À LASER DE CLASSE 3R
longueur d'onde: 450-460nm
maximum énergie de impulsion: 0.376 mJ,
durée de impulsion: 0.74 ms

GB 7247.1-2012 / IEC/EN 60825-1:2007



型号: LU9715

品名: 数码投影机

企业标准号: Q31/0105000859C001-2017

产品料号: 9HJJEV77.26C

制造产地: 中国

制造商: 明基智能科技(上海)有限公司

地址: 上海市长宁区淞虹路207号D栋8楼E单元

服务热线: (0512) 68073600

版本: [Redacted]

額定電壓/頻率/電流: 100-130V ~, 50/60Hz, 9.50A

額定電壓/頻率/電流: 200-240V ~, 50/60Hz, 4.50A

警告:
此为A级产品, 在生活环境中, 该产品可能会造成
无线电干扰, 在这种情况下, 可能需要用户对干扰
采取切实可行的措施。

CCC 10 CCC

3264625102 VJ XXXX

Complies with FDA performance standards for laser products except for deviations pursuant to Laser Notice No. 50, dated June 24, 2007



LASER RADIATION
AVOID DIRECT EYE EXPOSURE
CLASS 3R LASER PRODUCT
Emitted wavelength: 450-460 nm
Max. Pulse energy: 0.376 mJ, Pulse duration: 0.74 ms

激光輻射 避免眼睛受到直接照射 3R 激光產品
波長: 450-460 nm
最大脈沖能量: 0.376 mJ, 脈沖時間: 0.74 ms

RAYONNEMENT LASER
EXPOSITION DIRECTE DANGEREUSE POUR LES YEUX
APPAREIL À LASER DE CLASSE 3R
longueur d'onde: 450-460nm
maximum énergie de impulsion: 0.376 mJ,
durée de impulsion: 0.74 ms

GB 7247.1-2012 / IEC/EN 60825-1:2007

Символ, предупреждающий об опасности, и этикетка, обозначающая отверстие





LASER APERTURE
雷射輻射之孔徑
激光輻射窗口
OUVERTURE LASER

Предупреждение

Обязательно установите переключатель напряжения в положение, соответствующее напряжению в той местности, где используется проектор.

Примечание

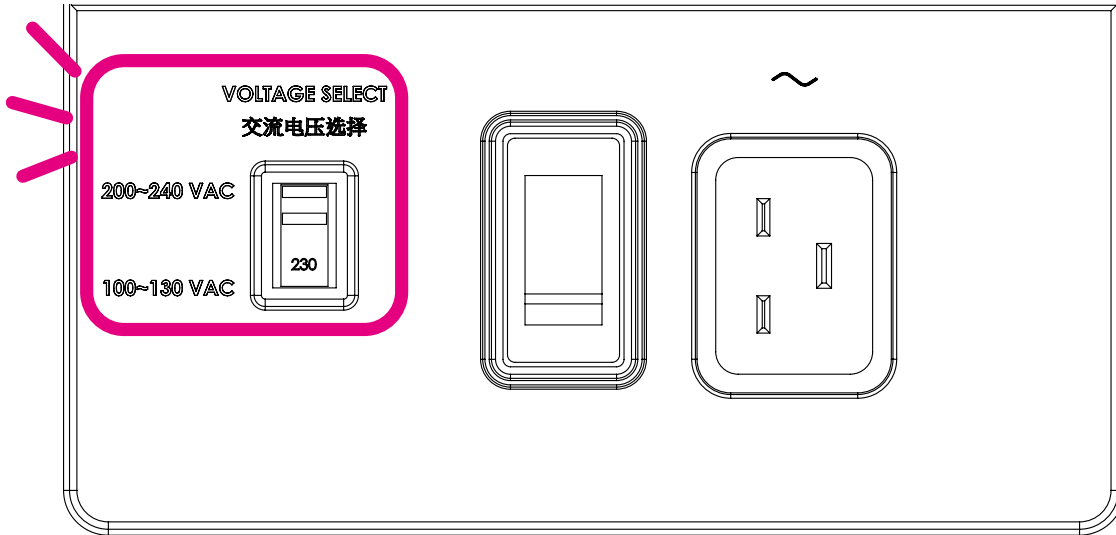
По умолчанию установлено значение 230 В.



Важные правила техники безопасности

Благодарим вас за покупку этого качественного проектора BenQ. Для получения наилучших результатов внимательно прочтите это руководство, в котором описывается система меню управления и порядок работы.

1. Перед работой с проектором обязательно прочтите данное руководство пользователя. Храните данное руководство в надежном месте для использования в дальнейшем.

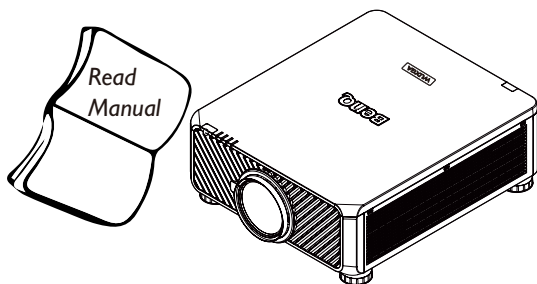

2. Во время работы проектор должен быть установлен на ровной горизонтальной поверхности.
 - Не ставьте проектор на неустойчивую поверхность, стойку или стол, поскольку он может упасть и повредиться.
 - Не размещайте рядом с проектором легко воспламеняющиеся предметы.
 - Наклон влево или вправо не должен превышать 10 градусов, а наклон вперед или назад – 15 градусов.

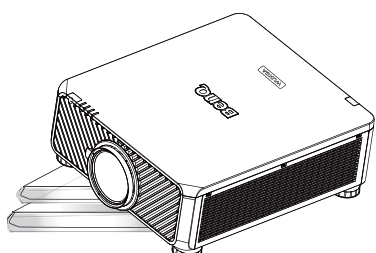

3. Запрещается устанавливать проектор вертикально на торец. Это может привести к падению проектора и его повреждению или выходу из строя.

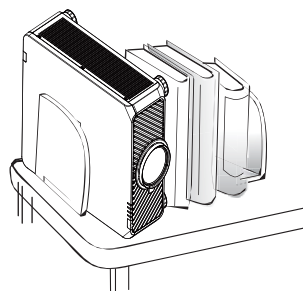

4. Не устанавливайте проектор в следующих местах:
 - в местах с недостаточной вентиляцией или ограниченном пространстве. Рекомендуется обеспечить вокруг проектора свободное пространство радиусом не менее 50 см со свободной циркуляцией воздуха;
 - в местах с повышенной температурой, например, в автомобиле с закрытыми окнами.
 - в местах с повышенной влажностью, запыленностью или задымленностью, где возможно загрязнение оптических компонентов, которое приведет к сокращению срока службы проектора и затемнению изображения на экране.

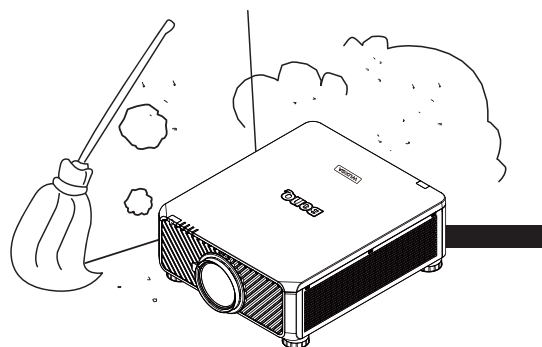

- поблизости от датчиков пожарной сигнализации.
- в местах с температурой окружающего воздуха выше 35°C/95°F.
- в местах на высоте более 1500 метров/4920 футов над уровнем моря.

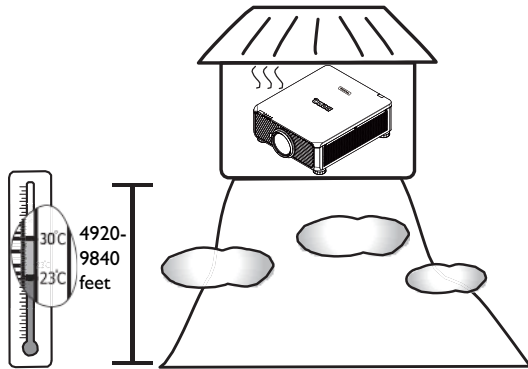

5. Не закрывайте вентиляционные отверстия проектора во время работы (даже в режиме ожидания):
- не накрывайте проектор никакими предметами.
 - не устанавливайте проектор на одеяло и другую мягкую поверхность.

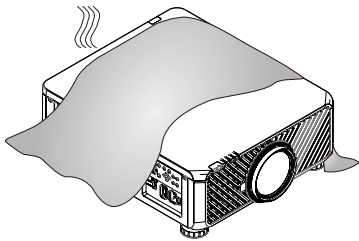

6. Если сетевое напряжение колеблется в диапазоне ± 10 В, то советуем подключать проектор через стабилизатор напряжения, устройство защиты от бросков напряжения или источник бесперебойного питания (ИБП) в соответствии с вашей конкретной ситуацией.

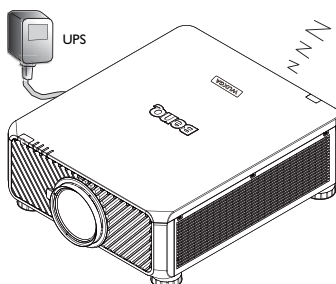

7. Не вставляйте на проектор и не ставьте на него никакие предметы.

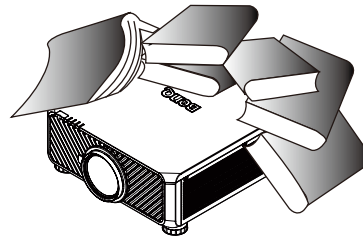

8. Не размещайте жидкости на проекторе или рядом с ним. Если в проектор прольется жидкость, то ваша гарантия утратит силу. В случае попадания жидкости в проектор выньте вилку шнура питания из розетки и обратитесь в сервисный центр BenQ для ремонта проектора.

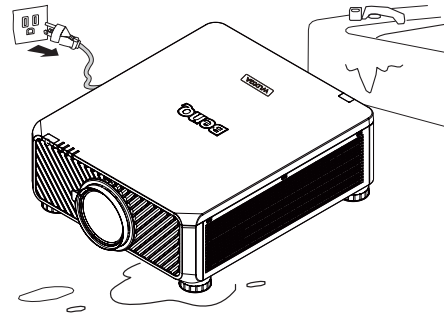

9. Не смотрите прямо в объектив во время работы проектора. Это может причинить вред вашему зрению.

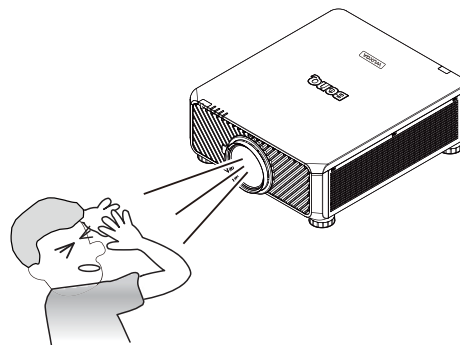

10. В случае крепления под потолком этот проектор может проецировать зеркально отображенные изображения. Для монтажа используйте только комплект VenQ для потолочного крепления.

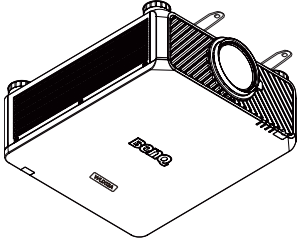

Сохраните оригинальную упаковку, она может понадобиться в будущем для перевозки проектора.

11. Если решите, что требуется обслуживание или ремонт проектора, то обращайтесь только к квалифицированным специалистам.

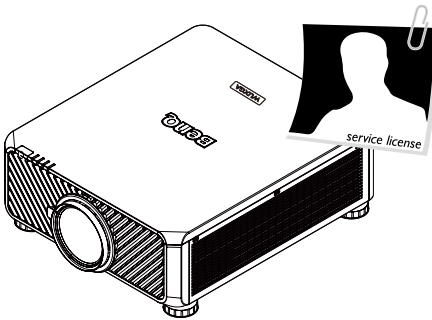

12. Не пытайтесь разбирать этот проектор. Внутри проектора - опасное для жизни высокое напряжение, которое может стать причиной смерти при случайном контакте с деталями, находящимися под напряжением. Ни при каких обстоятельствах нельзя отвинчивать или снимать никакие другие крышки. Все виды технического обслуживания должны проводиться в сервисном центре.

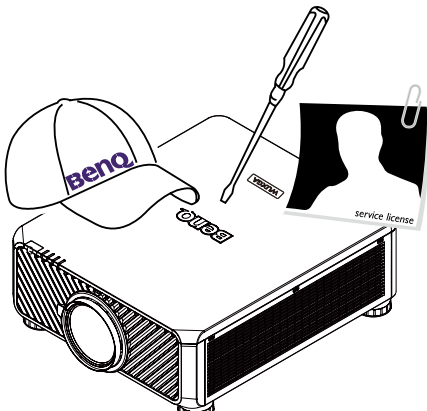

Обзор

Комплект поставки

Осторожно откройте коробку и убедитесь в наличии всех указанных ниже предметов. Некоторые из этих предметов могут отсутствовать в зависимости от региона покупки. Уточните это в месте покупки.



В разных регионах проектор может поставляться с разными принадлежностями. Гарантийный талон прилагается только для некоторых регионов. Подробности уточните у продавца.

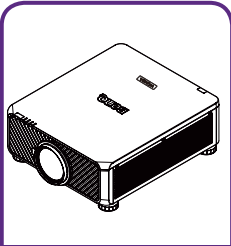

Проектор без объектива



Пульт ДУ
Без батареек АА

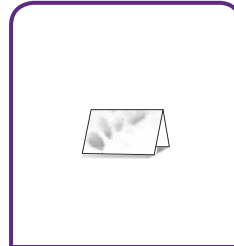

Гарантийный талон

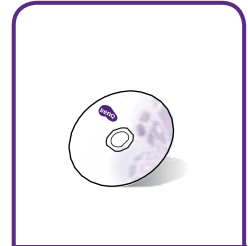

Руководство пользователя
на компакт-диске



Краткое руководство

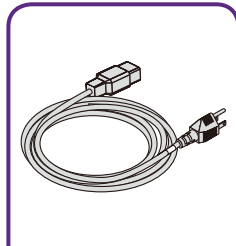

Шнур питания

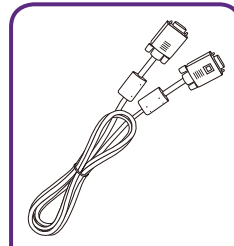

Кабель VGA

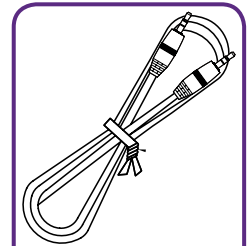

Кабель проводного
пульта ДУ

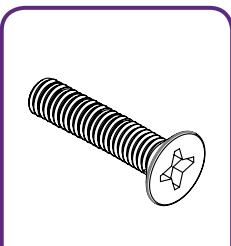

Винт для защиты
от кражи

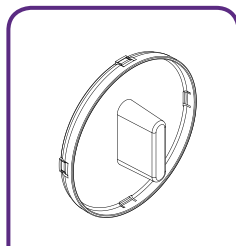

Заглушка отверстия
объектива

Внешний вид проектора

Вид спереди и сверху

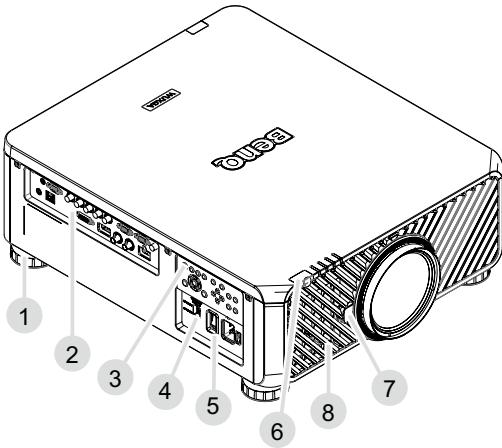

1. Ножка регулировки уровня проектора
2. Панель разъемов ввода/вывода
3. Панель управления
4. Движковый переключатель (выбор напряжения)
5. Выключатель сетевого питания
6. Передний ИК-датчик
7. Кнопка отсоединения объектива
8. Впуск воздуха

Вид сзади и сверху

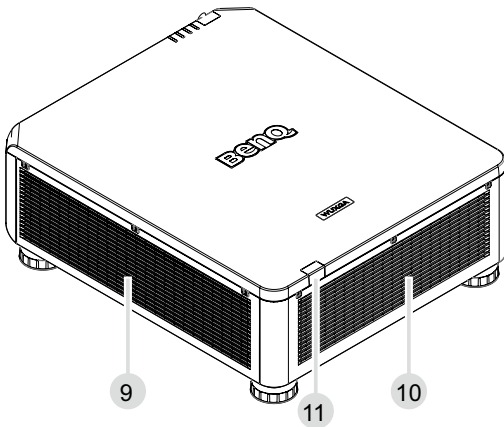

9. Воздухозаборник
10. Выпуск воздуха
11. Задний ИК-датчик

Панель разъемов ввода/вывода

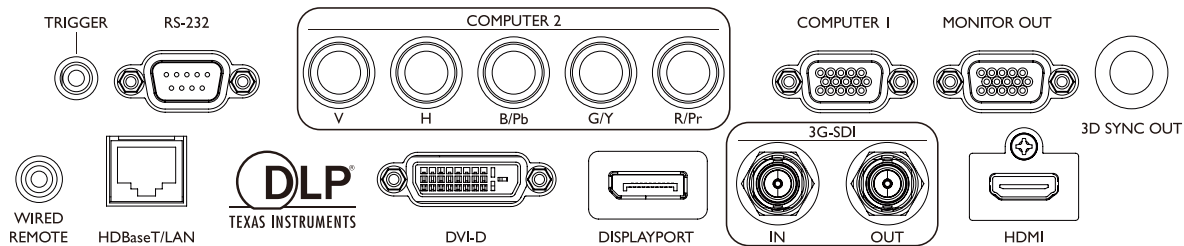

- **HDBaseT/LAN**
Служит для подключения кабеля сети Ethernet с разъемом RJ45 (Категории 5/ Категории 6) для ввода несжатого видео высокой четкости (HD) и сигналов управления.
- **3D Sync Out**
Служит для подключения передатчика ИК-сигналов синхронизации 3D.
- **DVI-D**
Служит для подключения к источнику DVI-D.
- **HDMI**
Служит для подключения к источнику HDMI.
- **DisplayPort**
Подключение к устройству или ПК, оснащеному разъемом DisplayPort.
- **3G-SDI**
Служит для подключения к источнику 3G-SDI.
- **Computer 1**
15-контактный разъем VGA для подключения к источнику сигнала RGB, компонентного видео HD или ПК.
- **Computer 2 (V, H, B/Pb, G/Y, R/Pr)**
Служит для подключения источника выходного сигнала RGB или YPbPr/YCbCr на входные разъемы типа BNC.
- **Monitor Out**
Служит для подключения к другому устройству отображения для одновременного воспроизведения.
- **RS-232**
Стандартный 9-контактный интерфейс типа D-sub для подключения к системе управления ПК и управления проектором.
- **TRIGGER**
Минигнездо наушников 3,5 мм, использует реле дисплея 350 мА для вывода 12 (+/-1,5) В и защиты от короткого замыкания.
- **Wired Remote**
Служит для подключения повторителей ИК-сигналов, совместимых с системами Niles или Xantech.

Внимание!

Прежде чем вставлять проводной пульт дистанционного управления, убедитесь в совместимости разъема. Пульт ДУ может повредиться при подключении к неправильному порту, например, при подключении проводного пульта ДУ к выходу триггера.

Панель управления и функции

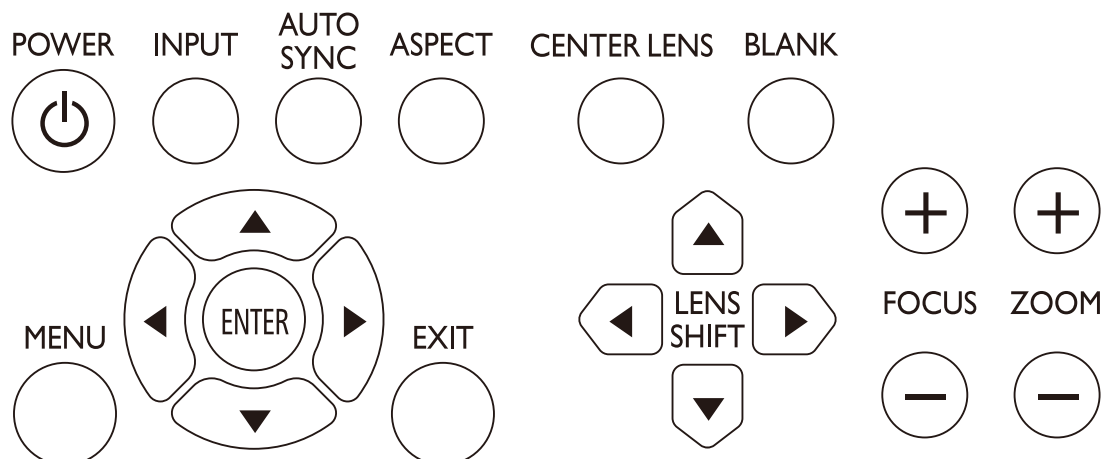

- **POWER**
Нажмите для включения/выключения проектора.
- **INPUT**
Нажмите, чтобы выбрать источник видео (HDMI, DVI-D, Computer 1, Computer 2, DisplayPort и HDBaseT).
- **AUTO SYNC**
Нажмите, чтобы провести автоматическую синхронизацию сигналов.
- **ASPECT**
Нажмите, чтобы переключить соотношение сторон текущего изображения.
- **MENU**
Нажмите, чтобы показать экранное меню или вернуться на один уровень вверх в меню.
- **ENTER**
Нажмите, чтобы выбрать, подтвердить или изменить настройки.
- **EXIT**
Нажмите, чтобы закрыть экранное меню.
- **CENTER LENS**
Нажмите, чтобы отцентровать объектив и сбросить его параметры сдвига, фокусировки и масштаба.

Примечание

Для сохранения в памяти объектива его параметры должны быть точно отрегулированы. После установки объектива заново запустите функцию "Центровать объектив".

- **BLANK**
Нажмите кнопку, чтобы временно прервать проецирование.
- **LENS SHIFT**
Нажмите, чтобы сдвинуть объектив вверх, вниз, влево и вправо.
- **FOCUS**
Нажмите, чтобы отрегулировать фокус проецируемого изображения.
- **ZOOM**
Нажмите, чтобы сделать проецируемое изображение крупнее или мельче. Пульт ДУ и функции.

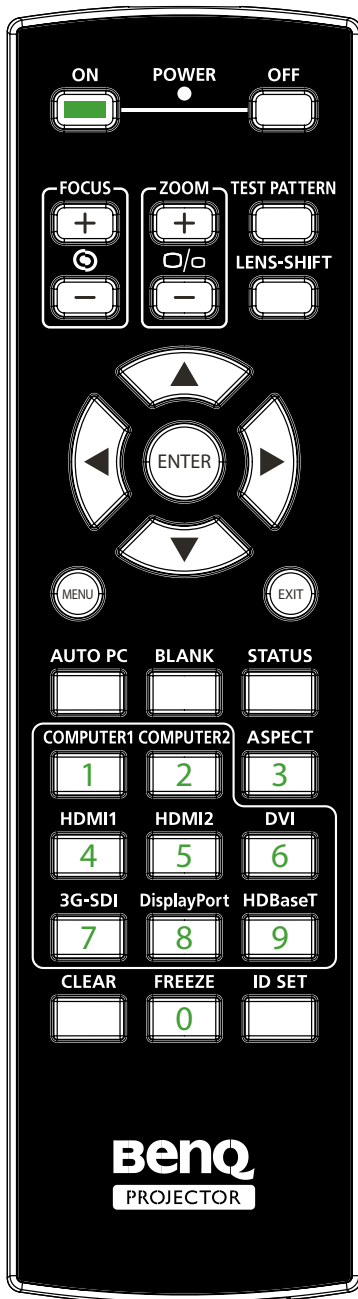

- **ON**
Нажмите, чтобы включить питание проектора.
- **OFF**
Нажмите, чтобы выключить питание проектора.
- **FOCUS +/-**
Нажмите, чтобы отрегулировать фокус проецируемого изображения.
- **ZOOM +/-**
Нажмите, чтобы сделать проецируемое изображение крупнее или мельче.
- **TEST PATTERN**
Нажмите, чтобы показать встроенный испытательный шаблон. Нажимайте последовательно для прокрутки доступных изображений. Для закрытия проецируемого изображения нажмите кнопку MENU.
- **LENS SHIFT**
Нажмите, чтобы сдвинуть объектив вверх, вниз, влево и вправо.
- **ENTER**
Нажмите, чтобы выбрать или подтвердить настройки.
- **MENU**
Нажмите, чтобы показать экранное меню или вернуться на один уровень вверх в меню.
- **EXIT**
Нажмите, чтобы закрыть экранное меню.
- **AUTO PC**
Нажмите, чтобы провести автоматическую синхронизацию сигналов.
- **BLANK**
Нажмите кнопку, чтобы временно прервать проецирование.
- **STATUS**
Открытие экранного меню – Информация.
- **COMPUTER 1**
В качестве источника входного сигнала выбирается вход COMPUTER 1.
- **COMPUTER 2**
В качестве источника входного сигнала выбирается вход COMPUTER 2.
- **ASPECT**
Нажимайте последовательно для прокрутки доступных вариантов соотношения сторон.
- **HDMI 1**
В качестве источника входного сигнала выбирается вход HDMI 1.
- **HDMI 2**
Действует так же, как HDMI 1.
- **DVI**
В качестве источника входного сигнала выбирается вход DVI.
- **3G-SDI**
В качестве источника входного сигнала выбирается вход 3G-SDI.

- **DisplayPort**
В качестве источника входного сигнала выбирается вход DisplayPort.
- **HDBaseT**
В качестве источника входного сигнала выбирается вход HDBaseT.
- **CLEAR**
Недоступно в этой модели.
- **FREEZE**
Нажимайте для попеременного включения и выключения режима стоп-кадра.
- **ID SET:**
Недоступно для этой модели.

Замечания по работе с пультом ДУ

- В определенных условиях эксплуатации работа пульта ДУ может ухудшиться. В этом случае наведите пульт ДУ на проектор и повторите операцию.
- Если дальность действия пульта ДУ уменьшится или он прекратит работать, то замените в нем батарейку.
- После того, как в разъем проводного управления проектора будет вставлен штекер кабеля пульта ДУ, проектор автоматически перейдет в режим проводного управления и перестанет управляться от ИК-сигналов пульта ДУ. Чтобы снова управлять проектором ИК-сигналами пульта ДУ, отсоедините штекер кабеля проводного управления от проектора.
- Передача ИК-сигналов может прерваться, если на пульт ДУ попадет яркий прямой солнечный свет или свет от люминесцентной лампы. Убедитесь, что проектор установлен в месте, подходящем для использования ИК-пульта ДУ.

Работа с пультом ДУ

- Убедитесь в том, что между пультом ДУ и инфракрасными (ИК) датчиками проектора нет препятствий для передачи ИК-луча от пульта ДУ до проектора.
- Пульт ДУ действует на расстоянии до 7 метров и диапазоне углов отклонения ИК луча от горизонтали до 30 градусов. Всегда направляйте пульт прямо на проектор, так как большинство экранов также отражают ИК-луч на проектор.

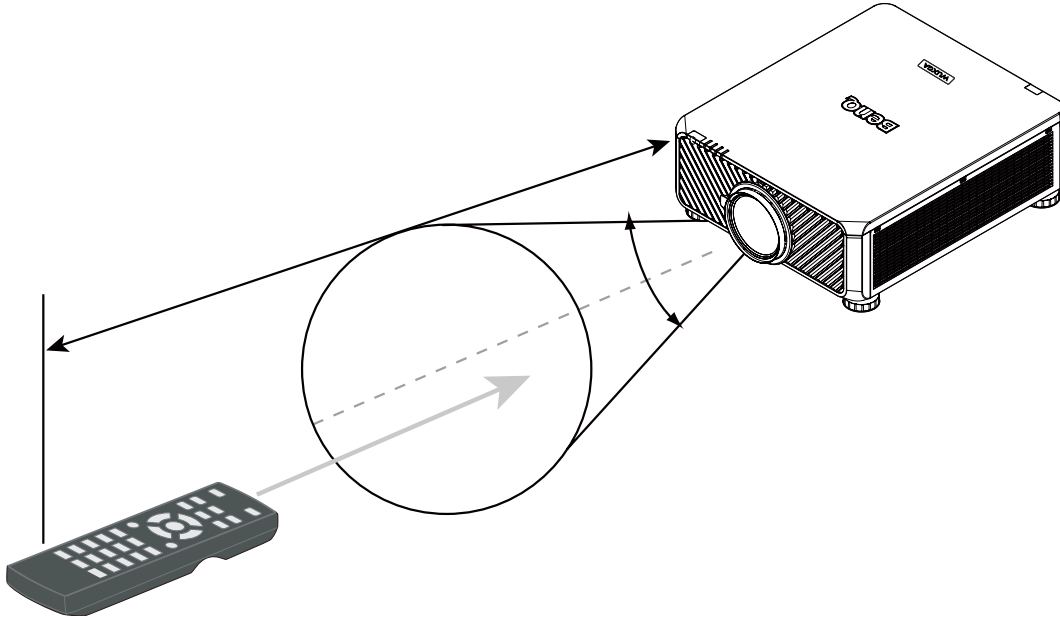

Внимание!

НЕ подвергайте пульт ДУ воздействию высоких температур или влажности, иначе он перестанет правильно работать.

Настройка и работа

Установка батареек в пульт ДУ

1. Чтобы открыть крышку отсека батареек, переверните пульт ДУ нижней стороной вверх, надавите пальцем крышку и сдвиньте ее в направлении, указанном стрелкой. Крышка снимется.
2. Извлеките (при необходимости) имеющиеся батарейки и установите две новые батарейки типа АА, соблюдая полярность, указанную на основании отсека батареек. Положительный полюс (+) батарейки нужно направить к положительному контакту, а отрицательный (-) — к отрицательному.
3. Установите крышку на место. Для этого совместите ее с корпусом и сдвиньте в прежнее положение. Прекратите сдвигать крышку, когда услышите щелчок.

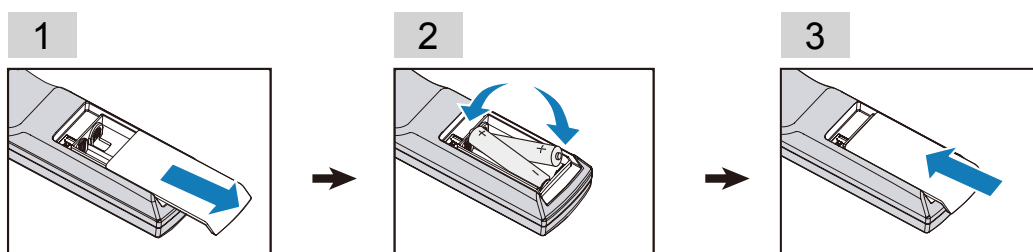

Меры предосторожности в отношении батареек

- Не используйте вместе старые и новые батарейки и батарейки разных типов.
- Не оставляйте пульт ДУ и батарейки в помещениях со слишком высокой температурой или влажностью, например, на кухне, в ванной, сауне, солярии или в автомобиле с закрытыми стеклами.
- Утилизируйте использованные элементы питания в соответствии с инструкцией изготовителя и местными экологическими нормами.
- Если не собираетесь пользоваться пультом ДУ в течение долгого времени, то извлеките батарейки из пульта, чтобы не повредить его из-за возможной утечки электролита из батареек.

Подключение к проектору

Если на пути ИК-сигнала от пульта ДУ к проектору есть препятствие или работе пульта ДУ мешает свет люминесцентной лампы определенной высокой частоты, то для управления проектором к нему можно подключиться с помощью стереозвукового кабеля с миништекером М3.

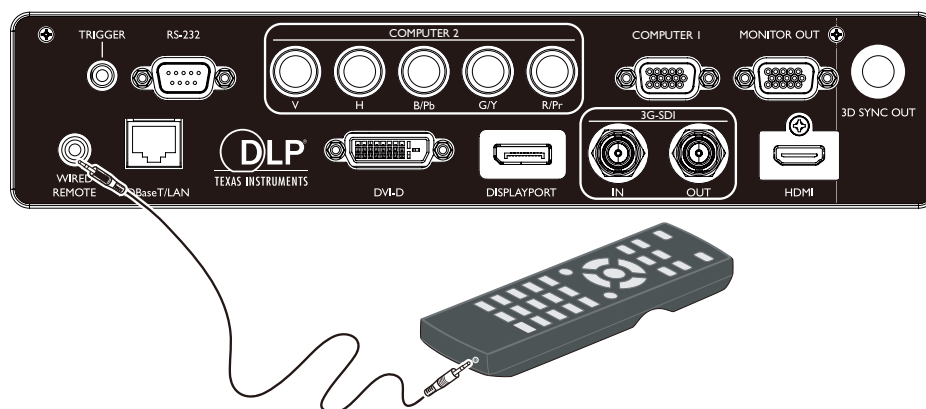

Выбор и установка проекционного объектива

Примечание:

Перед установкой в проектор покупаемого отдельно объектива обязательно снимите крышку с его заднего торца. Если этого не сделать, то можно повредить проектор.

Установка нового объектива

1. Снимите крышку объектива.

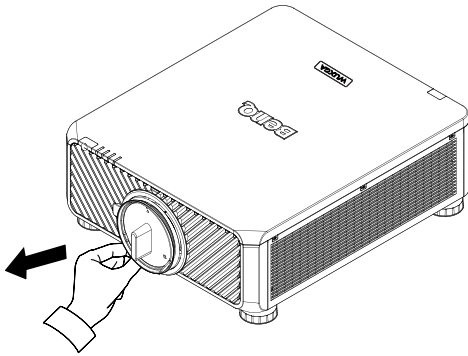

2. Вставьте объектив по стрелке, показанной внизу, и затем поворачивайте его по часовой стрелке, пока не услышите два щелчка.

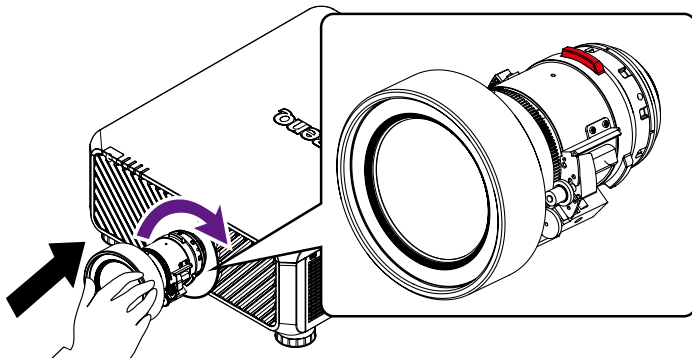

3. Использование винта защиты объектива от кражи. Затяните прилагаемый винт защиты от кражи спереди на нижней части корпуса.

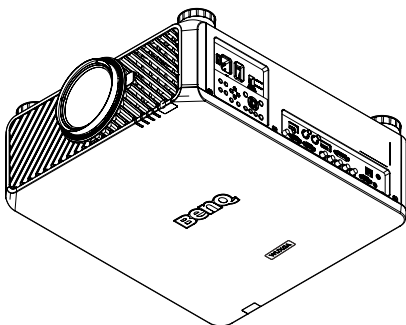

Внимание!

Сначала установите объектив, а затем включите питание проектора.

Извлечение установленного объектива из проектора

1. Нажмите до упора кнопку отсоединения объектива и поверните объектив против часовой стрелки, чтобы вывести его из зацепления.

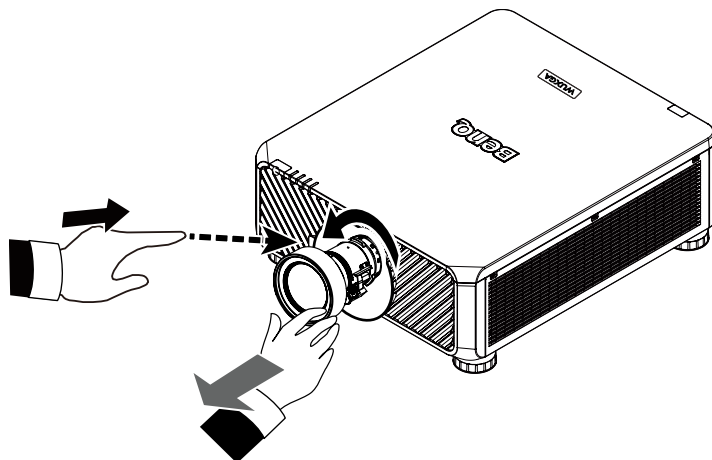

2. Медленно вытяните установленный объектив.

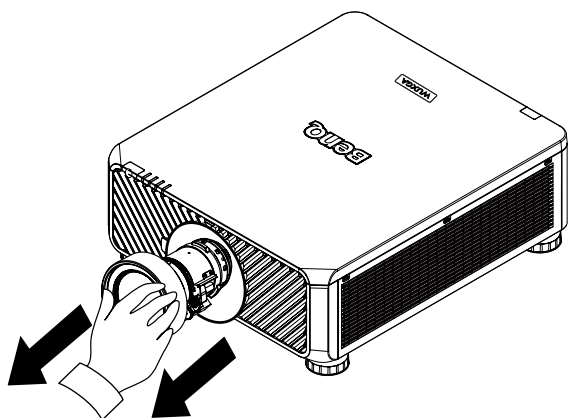

Примечание:

- Не трясите проектор или компоненты объектива и не давите на них слишком сильно, так как проектор и компоненты объектива содержат прецизионные детали.
- Перед извлечением или установкой объектива обязательно выключите проектор, подождите, пока остановятся охлаждающие вентиляторы, и выключите главный выключатель питания.
- Во время извлечения или установки объектива не касайтесь его поверхности.
- Следите за тем, чтобы на поверхности объектива не было отпечатков пальцев, пыли или масляных пятен. Не царапайте поверхность объектива.
- Если вы извлекли объектив и поместили его на хранение, то наденьте на проектор крышку объектива, чтобы внутрь не попала пыль или грязь.

Внимание!

При замене или извлечении объектива выключайте питание проектора, иначе проектор выключится немедленно, не пройдя обычную процедуру.

Выбор места для установки

Проектор рассчитан на установку в одном из следующих четырех положений. Выбор положения при установке зависит от конкретного помещения и предпочтений пользователя. Следует учитывать размер и расположение экрана, удобство подключения к сетевой розетке, а также расположение другого оборудования и расстояние от него до проектора.

1. Спереди на столе:

Проектор устанавливается на столе перед экраном. Такой способ установки используется чаще всего, он удобен для быстрой настройки и переноски проектора.

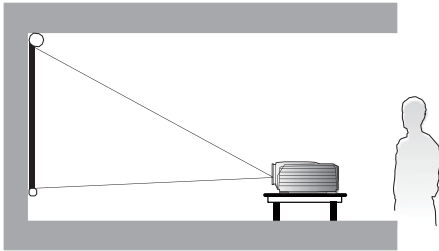

2. Спереди на потолке:

Проектор подвешивается вверх дном под потолком перед экраном. Для крепления проектора под потолком необходимо купить комплект VenQ для потолочного крепления.

* После включения проектора установите настройку "Спереди на потолке".

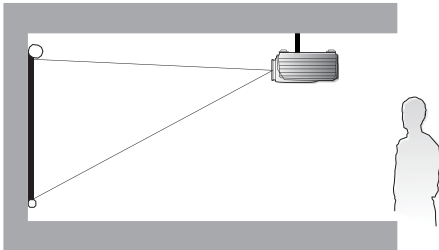

3. Сзади на столе:

Проектор устанавливается на столе сзади экрана.

Для установки в этом положении требуется специальный экран для проецирования сзади.

* После включения проектора установите настройку "Сзади на столе".

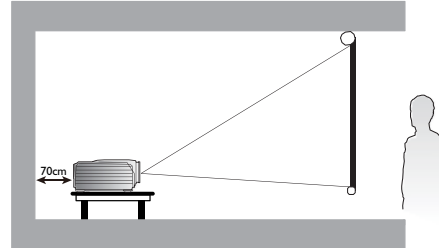

4. Сзади на потолке:

Проектор подвешивается вверх дном под потолком сзади экрана.

Для установки в этом положении требуется специальный экран для проецирования сзади и комплект VenQ для потолочного крепления.

* После включения проектора установите настройку "Сзади на потолке".

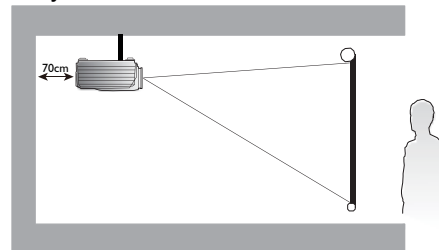

* Выбор места установки проектора:

Нажмите **MENU** и затем нажатием кнопок ◀/▶ выберите меню **Настройка**.

Нажатием кнопок ▲/▼ выделите пункт "Установка проектора", затем нажатием кнопок ◀/▶ установите правильное положение.



Примечание:

- Установку под потолком должен производить квалифицированный специалист. Дополнительные сведения можно узнать у вашего продавца. Советуем не устанавливать проектор самостоятельно.
- Устанавливайте проектор только на твердой ровной поверхности. Упавший проектор может выйти из строя или причинить пользователю серьезную травму.
- Не используйте проектор при экстремальной температуре. Проектор нужно использовать при температуре в диапазоне от 41 до 104 градусов Фаренгейта (от 5 до 40 градусов Цельсия).

- Если проектор попадет во влажную, пыльную или задымленную среду, то экран повредится.
- Не перекрывайте вентиляционные отверстия на корпусе проектора. Для отвода тепла требуется надлежащая вентиляция. Перекрытие вентиляционных отверстий приведет к неисправности проектора.

Проекционное расстояние и размер экрана

На примере LU9715 со стандартным объективом:

Чем дальше находится проектор от экрана или стены, тем крупнее изображение. Минимальный размер изображения по диагонали составляет 40 дюймов (1 м), когда проектор находится на расстоянии 75,8 дюйма (1,93 м) от стены или экрана. Максимальный размер изображения составляет 500 дюймов (12,7 м), когда проектор находится на расстоянии 978,3 дюйма (24,85 м) от стены или экрана.

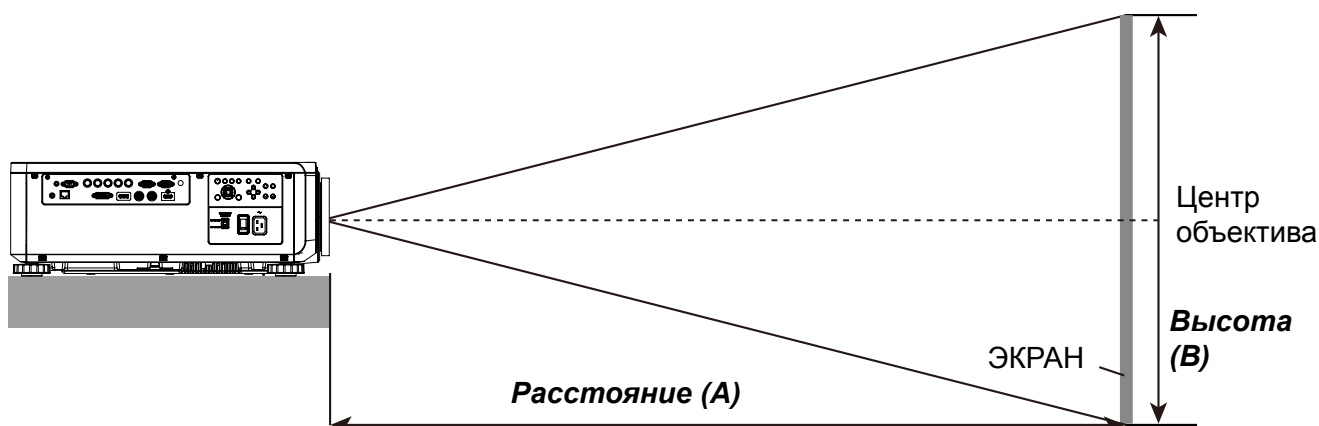

LU9715

Размер экрана						5J.JAM37.011	5J.JAM37.021	5J.JAM37.001	5J.JAM37.051										
						Широкоугольный объектив с фиксированным фокусным расстоянием	Широкоугольный зум-объектив	Стандартный объектив	Объектив полудальноного увеличения 1										
Диагональ		Ширина		Высота (B)		Расстояние (A)													
						Фикс.		Широкий		Теле		Широкий		Теле		Широкий		Теле	
(дюй-мы)	(м)	(дюй-мы)	(м)	(дюй-мы)	(м)	(дюй-мы)	(м)	(дюй-мы)	(м)	(дюй-мы)	(м)	(дюй-мы)	(м)	(дюй-мы)	(м)	(дюй-мы)	(м)	(дюй-мы)	(м)
40	1,02	34	0,86	21	0,54	25,1	0,64	41,4	1,05	59,9	1,52	57,2	1,45	75,8	1,93	73,6	1,87	124,1	3,15
50	1,27	42	1,08	26	0,67	31,8	0,81	52,3	1,33	75,4	1,92	72,1	1,83	95,5	2,42	92,9	2,36	155,9	3,96
60	1,52	51	1,29	32	0,81	38,5	0,98	63,1	1,60	90,9	2,31	87,1	2,21	115,1	2,92	112,1	2,85	187,8	4,77
80	2,03	68	1,72	42	1,08	52,0	1,32	84,9	2,16	121,8	3,09	117,0	2,97	154,3	3,92	150,5	3,82	251,4	6,39
100	2,54	85	2,15	53	1,35	65,5	1,66	106,6	2,71	152,7	3,88	147,0	3,73	193,5	4,92	188,9	4,80	315,0	8,00
120	3,05	102	2,58	64	1,62	78,9	2,01	128,4	3,26	183,6	4,66	176,9	4,49	232,8	5,91	227,6	5,78	378,6	9,62
150	3,81	127	3,23	79	2,02	99,1	2,52	161,0	4,09	230,0	5,84	221,8	5,63	291,6	7,41	285,0	7,24	474,1	12,04
180	4,57	153	3,88	95	2,42	119,3	3,03	193,6	4,92	276,4	7,02	266,7	6,77	350,5	8,90	342,6	8,70	569,5	14,47
200	5,08	170	4,31	106	2,69	132,8	3,37	215,3	5,47	307,3	7,81	296,6	7,53	389,7	9,90	381,0	9,68	633,1	16,08
300	7,62	254	6,46	159	4,04	200,1	5,08	324,0	8,23	461,9	11,73	446,3	11,34	585,9	14,9	573,2	14,56	951,2	24,16
400	10,16	339	8,62	212	5,38	267,4	6,79	432,7	10,99	616,6	15,66	595,9	15,14	782,3	19,87	765,3	19,44	1269,7	32,25
500	12,70	424	10,77	265	6,73	334,8	8,50	541,5	13,75	771,2	19,59	745,6	18,94	978,3	24,85	957,4	24,32	1587,8	40,33

Размер экрана						5J.JAM37.031				5J.JAM37.041				5J.JAM37.061			
						Объектив дальнего увеличения 1				Объектив дальнего увеличения 2				Широкоуг. объектив сверхдальнего увеличения			
Диагональ		Ширина (С)		Высота (В)		Расстояние (А)											
						Широкий		Теле		Широкий		Теле		Широкий		Теле	
(дюймы)	(м)	(дюймы)	(м)	(дюймы)	(м)	(дюймы)	(м)	(дюймы)	(м)	(дюймы)	(м)	(дюймы)	(м)	(дюймы)	(м)	(дюймы)	(м)
40	1,02	34	0,86	21	0,54	118,7	3,01	181,0	4,60	173,9	4,42	277,7	7,05	24,5	0,62	31,1	0,79
50	1,27	42	1,08	26	0,67	149,7	3,80	227,6	5,78	220,2	5,59	350,0	8,89	31,1	0,79	39,2	1,00
60	1,52	51	1,29	32	0,81	180,7	4,59	274,1	6,96	266,6	6,77	422,3	10,73	37,6	0,96	47,4	1,20
80	2,03	68	1,72	42	1,08	242,7	6,16	367,3	9,33	359,4	9,13	567,0	14,40	50,8	1,29	63,8	1,62
100	2,54	85	2,15	53	1,35	304,3	7,73	460,4	11,70	452,1	11,48	711,6	18,07	63,9	1,62	80,2	2,04
120	3,05	102	2,58	64	1,62	366,7	9,31	553,6	14,06	544,9	13,84	856,2	21,75	77,1	1,96	96,6	2,45
150	3,81	127	3,23	79	2,02	459,4	11,67	693,3	17,61	684,0	17,37	1073,1	27,26	96,8	2,46	121,1	3,08
180	4,57	153	3,88	95	2,42	552,4	14,03	833,0	21,16	823,1	20,91	1290,1	32,77	116,5	2,96	145,7	3,70
200	5,08	170	4,31	106	2,69	614,7	15,6	926,4	23,53	915,9	23,26	1434,7	36,44	129,7	3,29	162,1	4,12
300	7,62	254	6,46	159	4,04	924,0	23,47	1392,1	35,36	1379,6	35,04	2157,8	54,81	195,4	4,96	244,0	6,20
400	10,16	339	8,62	212	5,38	1233,9	31,34	1857,9	47,19	1843,3	46,82	2880,9	73,18	261,2	6,63	325,9	8,28
500	12,70	424	10,77	265	6,73	1543,7	39,21	2323,6	59,02	2307,1	58,60	3604,0	91,54	326,9	8,30	407,7	10,36

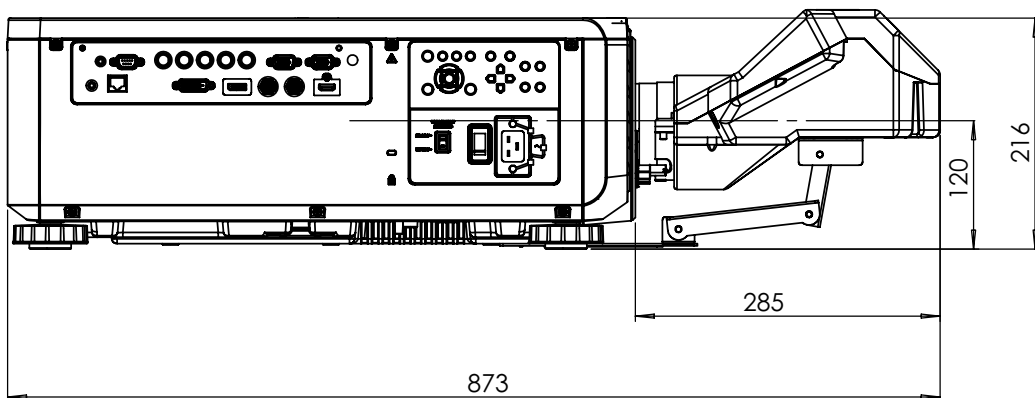

Размер экрана						5J.JCY37.001									
						Сверхкороткое отражение									
Диагональ		Ширина		Высота		H1		H2		L1		L2		L3	
дюймы	мм	дюймы	мм	дюймы	мм	дюймы	мм	дюймы	мм	дюймы	мм	дюймы	мм	дюймы	мм
100	2540	85	2166	53	1355	19	485	28	701	33	849	22	564	-1	-24
120	3048	102	2599	64	1627	23	596	32	812	39	1000	28	715	5	127
150	3810	128	3247	80	2032	30	763	39	979	48	1227	37	942	14	354
200	5080	170	4330	107	2711	41	1041	49	1257	63	1606	52	1321	29	733
250	6350	213	5415	133	3391	52	1320	60	1536	78	1984	67	1699	44	1111
300	7620	256	6500	160	4071	63	1598	71	1814	93	2362	82	2077	59	1489
350	8890	299	7585	187	4752	74	1877	82	2093	108	2741	97	2456	74	1868

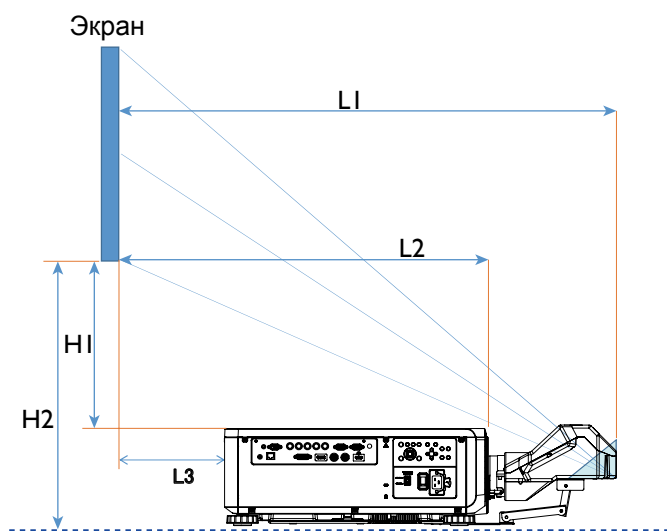

L1: От экрана до точки зеркала

L2: От экрана до передней стороны проектора

L3: От экрана до задней стороны проектора

H1: От нижней кромки экрана до верхней крышки проектора

H2: От нижней кромки экрана до низа проектора

Диапазон регулировки сдвига объектива

Диапазон регулировки сдвига объектива, приведенный в следующей таблице, зависит от указанных условий.

Примечание:

Приведенные ниже рисунки относятся только к стандартному объективу.

**Проецирование
спереди со стола**

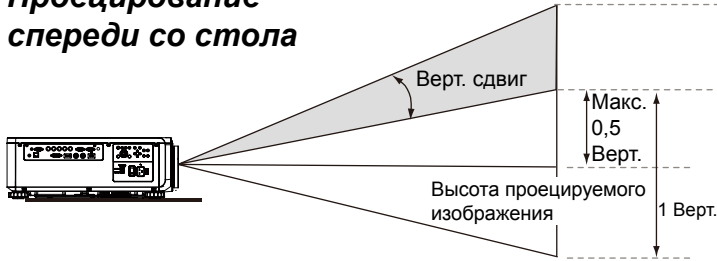

**Проецирование спереди, когда
проектор установлен на
потолке**

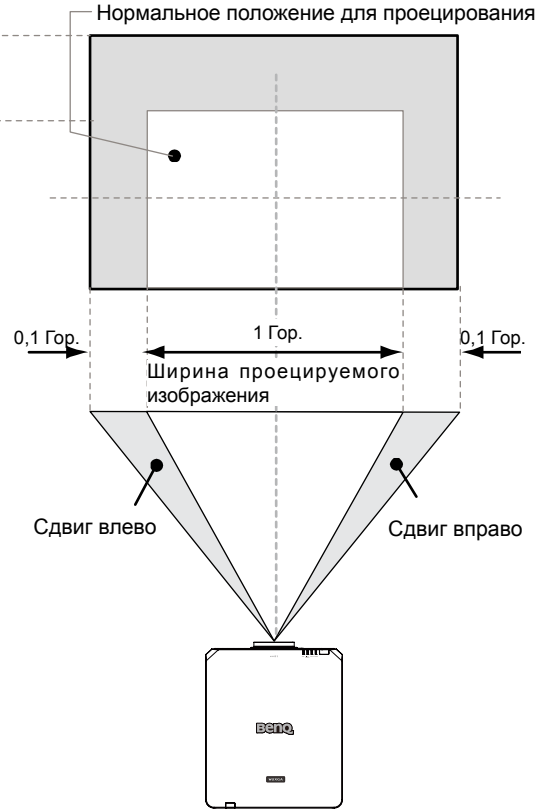
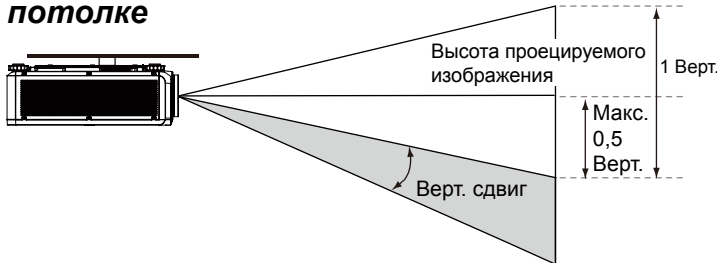

Подключения

Подготовка

При подключении источника сигнала к проектору выполните следующие действия:

1. Перед выполнением любых подключений обязательно выключите все оборудование.
2. Для каждого источника используйте только кабели правильных типов с подходящими соединителями.
3. Убедитесь в том, что все кабельные разъемы плотно входят в гнезда оборудования.

Учтите, что не все кабели, показанные на следующих схемах подключения, могут входить в комплект поставки проектора (См. раздел "Комплект поставки" на стр. 13). Большинство кабелей можно купить в магазинах электроники.

Подключение к ПК

К проектору можно подключить ПК с помощью кабеля DVI-D, HDMI, RGB или RGBHV (BNC) для проецирования, а также внешнее устройство отображения для одновременного просмотра изображения со входа сигнала RGB.

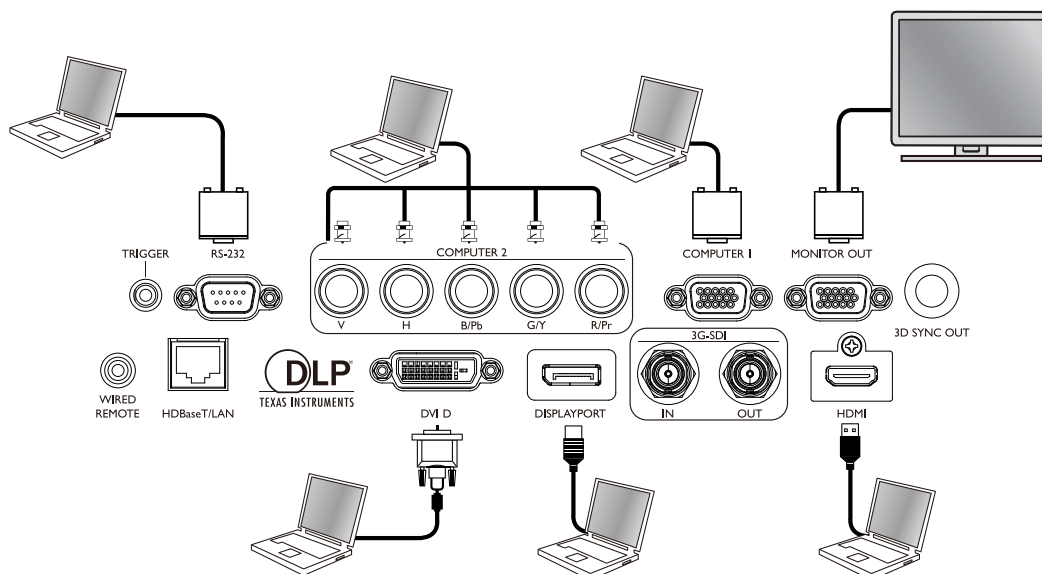

Подключение к видеоустройству

К входному разъему вашего проектора можно подключить любое видеоустройство с помощью кабеля DVI-D, HDMI, DisplayPort или YPBPR.

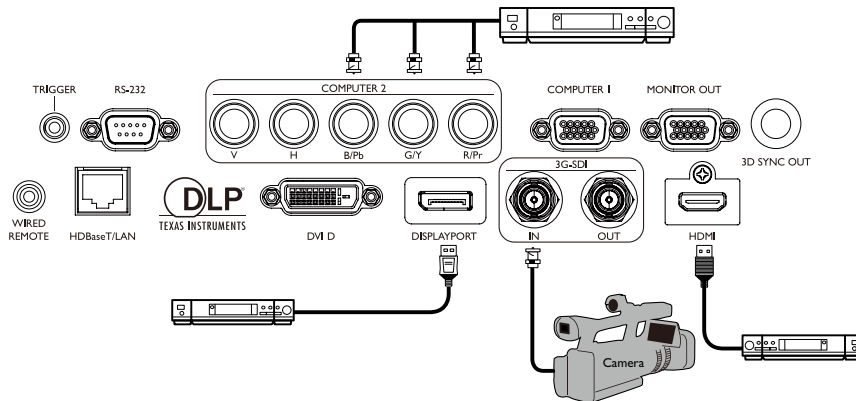

Подключение к разъему управления

В вашем проекторе есть следующие разъемы управления:

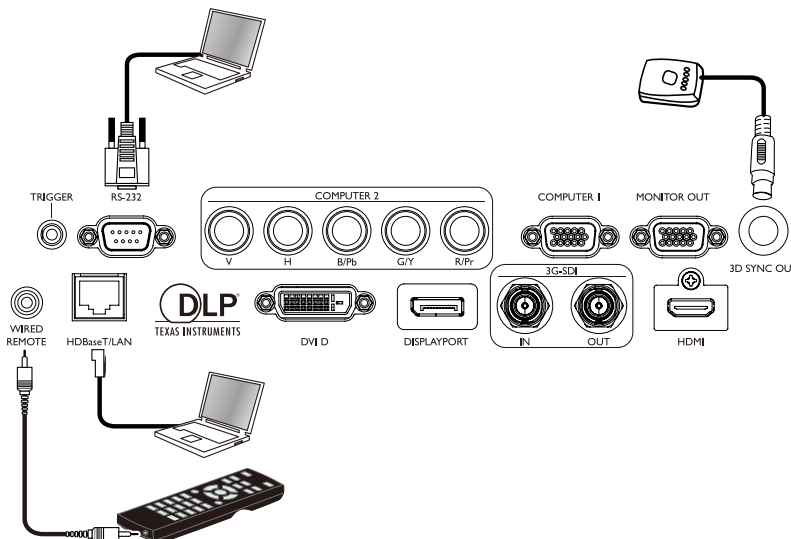

- **HDBaseT/LAN**

Ваш проектор поддерживает управление по сети при совместном использовании LAN (управление по сети) и HDBaseT.

- **RS-232c (Управление через порт RS-232c)**

Ваш проектор поддерживает управление через последовательный интерфейс RS-232c; чтобы дистанционно управлять проектором, вы можете подключить его к ПК с помощью стандартного 9-штырькового последовательного кабеля (с прямой разводкой).

- **Проводной пульт ДУ**

Если ИК-сигнал с пульта ДУ не доходит до проектора из-за слишком большого расстояния между ними или из-за наличия препятствий, то к входному разъему WIRED REMOTE проектора можно подключить ИК-пульт ДУ или покупаемый отдельно повторитель ИК-сигналов для расширения дальности действия.

- **3D Sync Out**
Передатчик ИК-сигналов 3D синхр.

Внимание!

- После того, как в разъем проводного управления проектора будет вставлен штекер кабеля пульта ДУ, проектор автоматически перейдет в режим проводного управления и перестанет управляться от ИК-сигналов пульта ДУ. Чтобы снова управлять проектором ИК-сигналами пульта ДУ, отсоедините штекер кабеля проводного управления от проектора.
- Прежде чем вставлять проводной пульт дистанционного управления, убедитесь в совместимости разъема. Пульт ДУ может повредиться при подключении к неправильному порту, например, при подключении проводного пульта ДУ к выходу триггера.

Подключение к триггеру экрана

К проектору можно подключить проекционный экран или другое устройство, срабатывающее от переключающего сигнала 12 В, и включить выход триггера, выбрав в экранном меню Управление -> Триггер. Порт триггера выдает сигнал 12 В после включения питания проектора. После включения питания проектора он выдает сигнал 12 В, соответствующий текущему соотношению сторон и настройкам управления экраном для управления экраном с проектора.

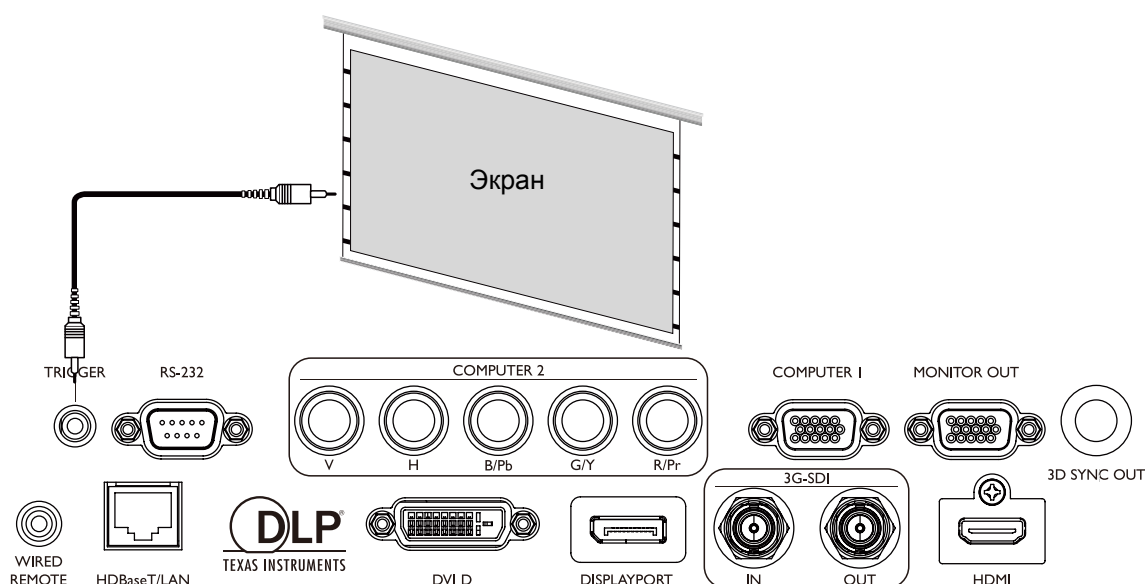

Подключение к внешнему передатчику цифровых сигналов

В проекторе есть встроенный порт HDBaseT, позволяющий использовать дополнительный цифровой передатчик для отправки на проектор сигналов видео, RS-232 и локальной сети по одному кабелю с разъемом RJ-45. Если дополнительный цифровой передатчик поддерживает сигналы ввода/вывода от инфракрасного пульта ДУ, то вы можете также отправлять сигнал от инфракрасного пульта ДУ на проектор LU9715 по тому же кабелю с разъемом RJ-45.

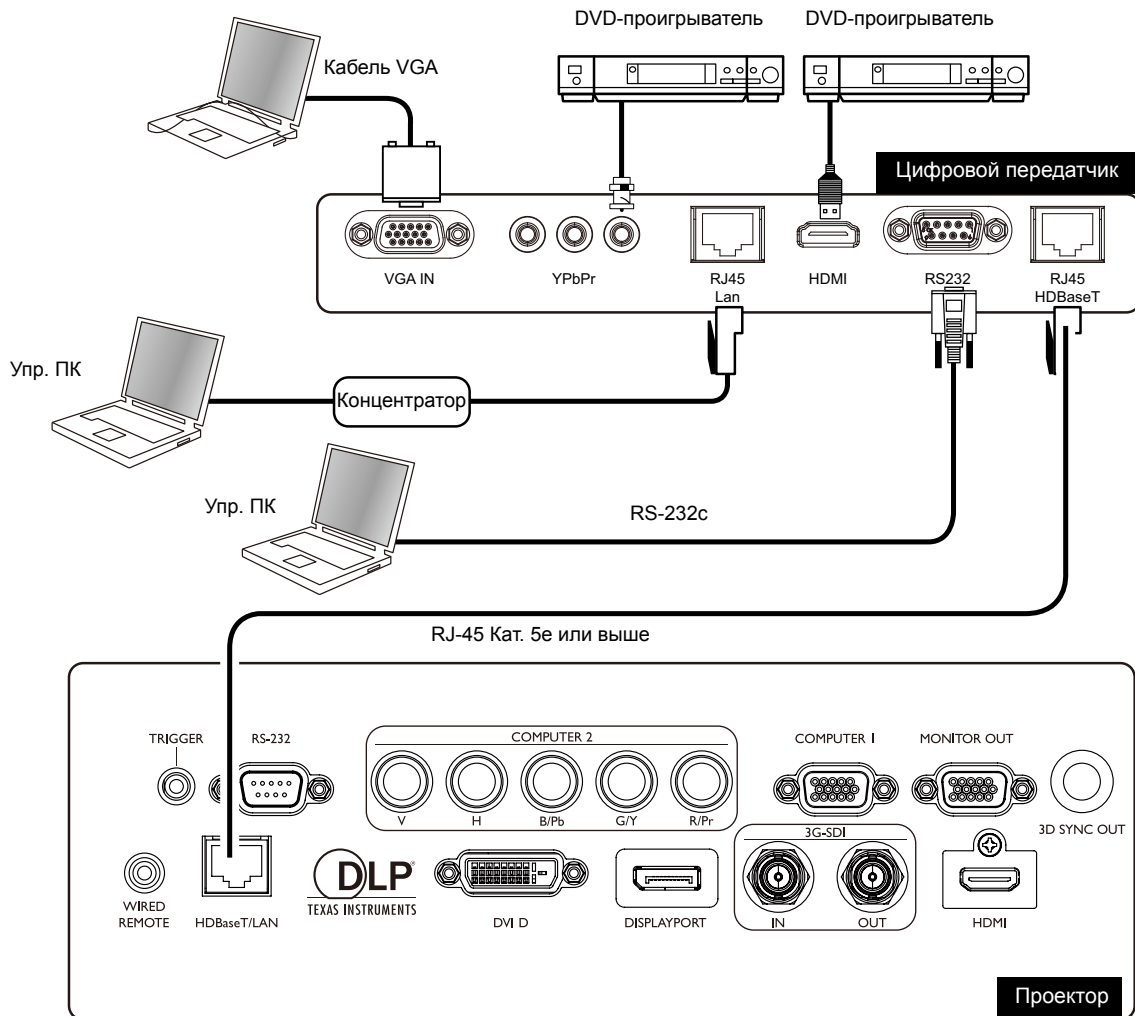

Внимание!

- Через разъем HDBaseT проектор может получать видео, сигналы управления RS-232, сигналы ДУ и сигналы сетевого управления, но не передавать и принимать напряжение питания по локальной сети (Power over Ethernet, PoE).
- Эффективная дальность действия передатчика цифровых сигналов составляет 100 метров. Передача на расстоянии свыше 100 метров может привести к нарушению работы проекционного экрана, помехам и пропаданию сигналов управления.
- Используйте кабели с разъемом RJ-45 Категории 5е или лучше и следите за тем, чтобы кабель не перекручивался. В противном случае может повредиться кабель, ухудшиться качество передачи сигналов и качество изображения, а также сократиться дальность передачи.

Использование проектора

Подготовка

1. Подключите и включите все подключенные устройства.
2. Вставьте объектив проектора.
3. Вставьте вилку шнура питания в сетевую розетку, проверьте правильность положения переключателя номинала напряжения и включите переключатель сетевого питания.

Примечание:

Во избежание поражения электрическим током и возгорания используйте вместе с устройством только оригинальные принадлежности (такие, как шнур питания).

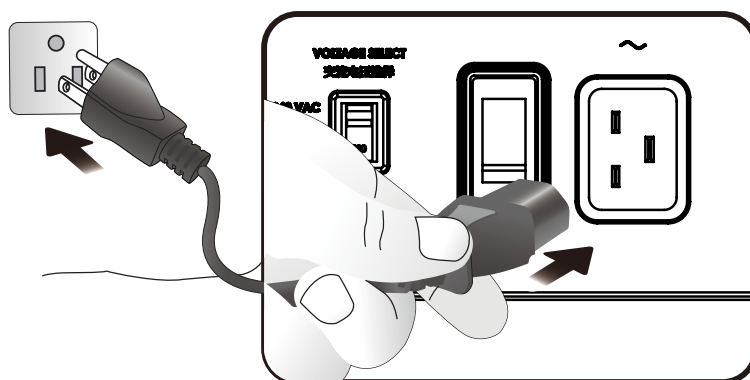

Прежде чем включать выключатель питания, убедитесь, что переключатель номинала напряжения установлен на значение, соответствующее месту использования проектора.

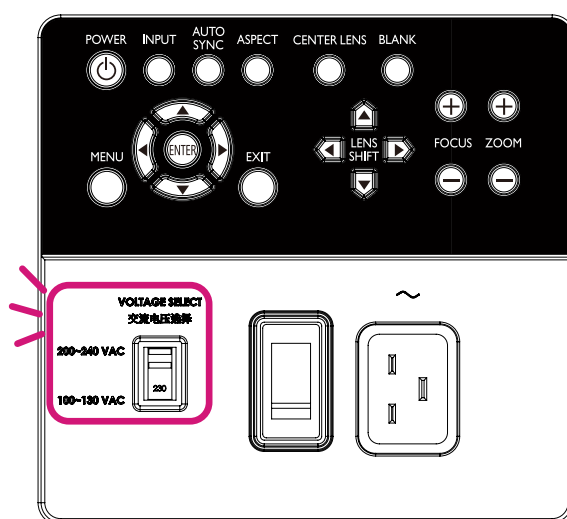

Включение и выключение проектора

После установки проектора в правильно выбранном месте очень важно правильно и безопасно подключить шнур питания и другие кабели, чтобы предотвратить риск поражения электрическим током или возгорания. При подключении питания к проектору соблюдайте следующие указания.

1. Включите переключатель сетевого питания. После подачи питания индикатор POWER загорится красным.
2. Чтобы включить проектор, нажмите кнопку POWER на проекторе или кнопку ON на пульте ДУ. Индикаторы "Питание" и "Источник света" загорятся зеленым, и начнет работать охлаждающий вентилятор.
3. Проецируемое изображение будет отображаться на экране в течение нескольких секунд, пока проектор разогревается.
4. Когда индикатор питания начнет непрерывно гореть зеленым, это будет означать готовность проектора к работе.
Примечание: Во время разогрева проектор не будет реагировать ни на какие команды.
5. Если любой из индикаторов продолжает мигать, то это указывает на возможные проблемы с запуском. См. раздел "Индикаторные сообщения" на стр. 90.

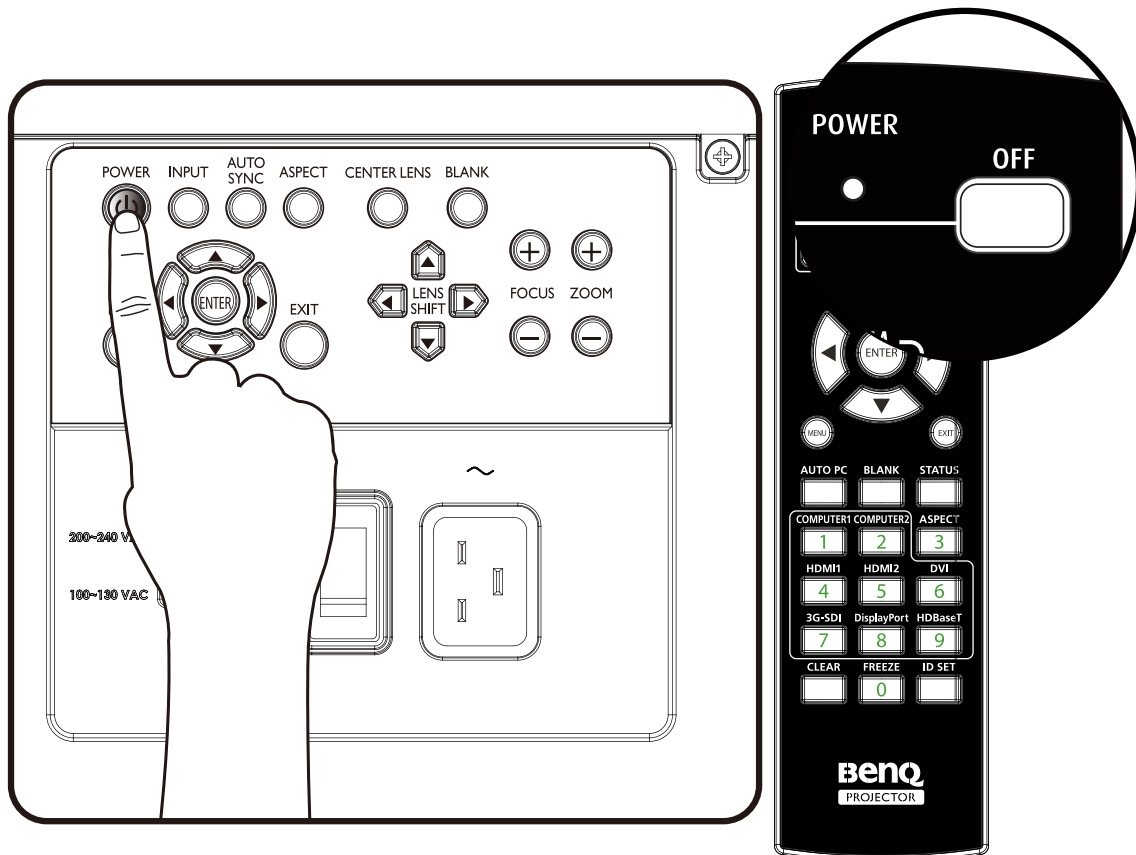

Выбор источника входного сигнала

Проектор можно одновременно подключать к нескольким устройствам. При первом включении проектора он попытается подключить источник сигнала, который использовался перед последним выключением проектора.

Источник входного сигнала можно выбрать с панели управления проектора или с пульта ДУ.

Ниже описывается порядок выбора источника входного сигнала

1. Нажатием кнопки INPUT на панели управления или с пульта ДУ выберите нужный источник входного сигнала.

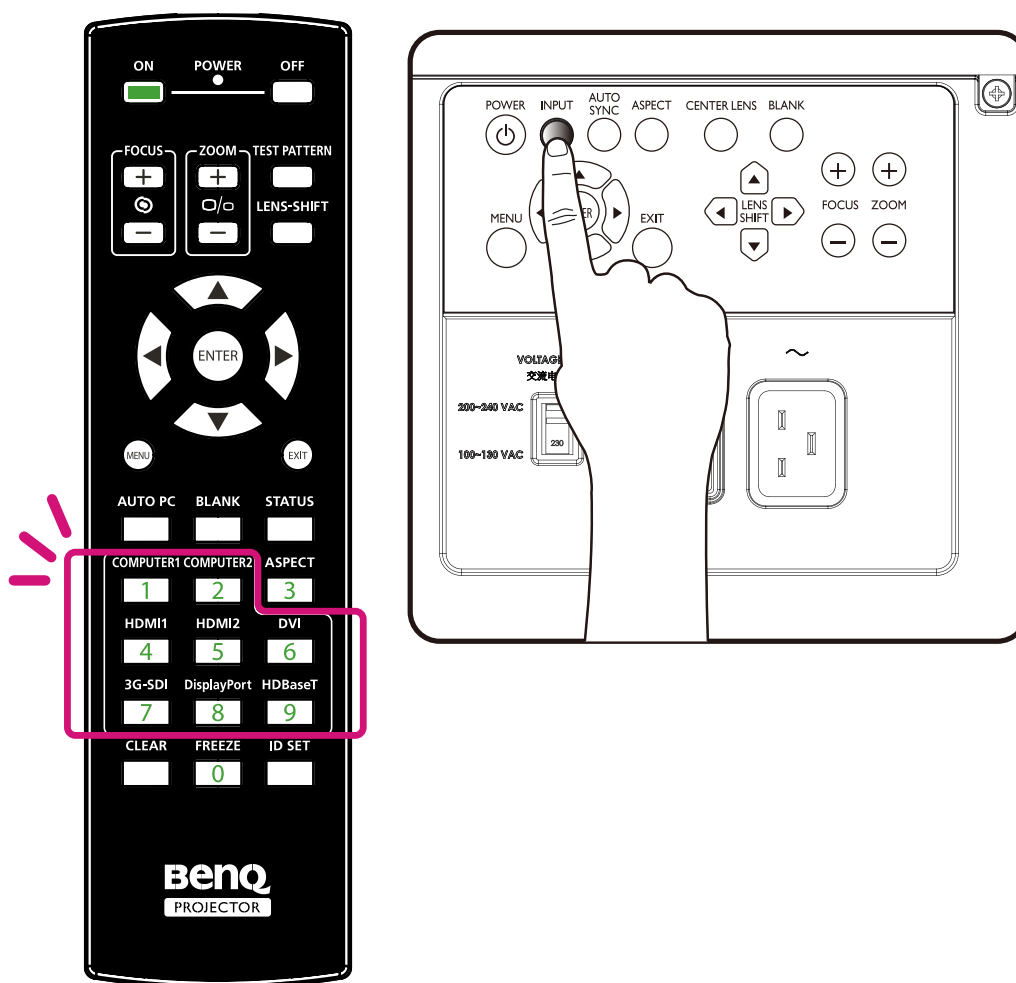

2. Нажмите кнопку ENTER, чтобы подтвердить выбор входного сигнала. Через несколько секунд нужный источник входного сигнала будет обнаружен, и проектор начнет проецировать изображение.

Нажмите кнопку EXIT, чтобы сохранить текущий источник входного сигнала.

Порядок работы с меню

Проектор оснащен системой экранных меню на разных языках для выполнения различных регулировок и настроек. Далее кратко описывается система экранных меню.

Для использования экранного меню сначала установите нужный язык.

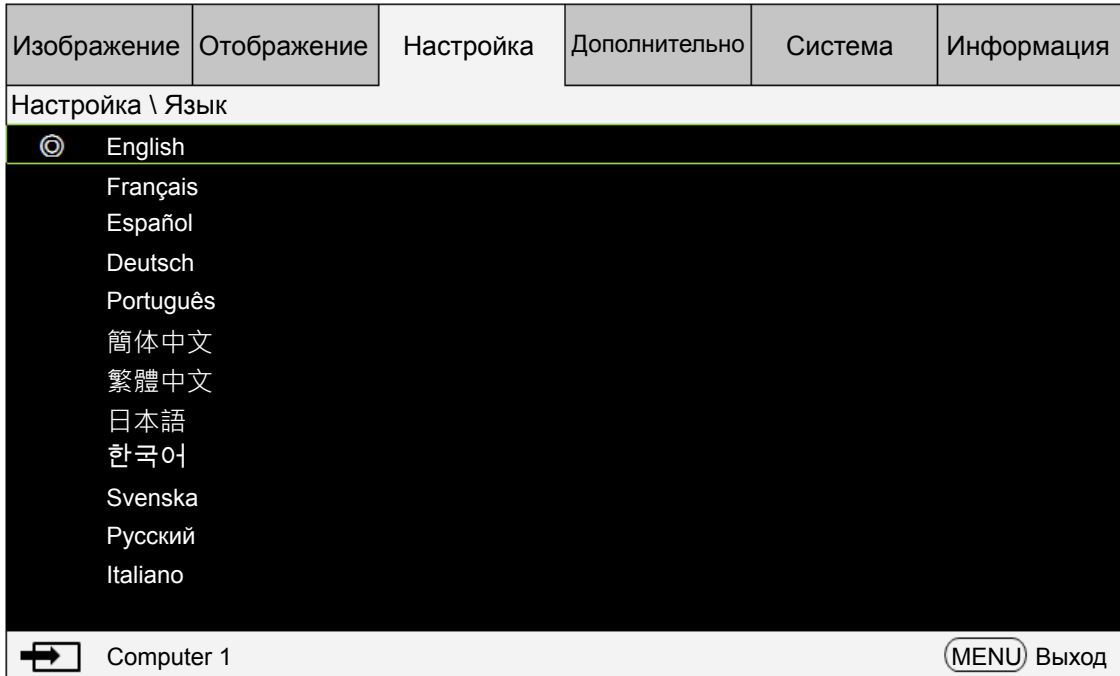

Настройка положения изображения

Положение и размер проецируемого изображения можно регулировать вручную с панели управления или с пульта ДУ. Ниже описывается порядок ручной регулировки положения изображения.

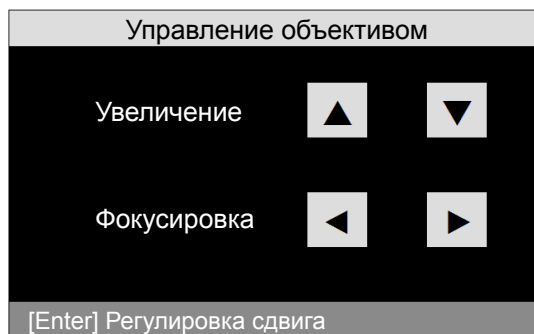

1. Нажмите кнопку LENS SHIFT на проекторе в любом направлении или кнопку LENS SHIFT на пульте ДУ, чтобы открыть окно Сдвиг объектива.
2. Для сдвига изображения нажимайте кнопки нужного направления.

Точная настройка размера и резкости изображения

1. Чтобы установить нужный размер проецируемого изображения, на панели управления или на пульте ДУ нажимайте кнопки ZOOM + или ZOOM-.
2. Настроить резкость можно нажатием кнопок FOCUS+ или FOCUS- на панели управления или на пульте ДУ.

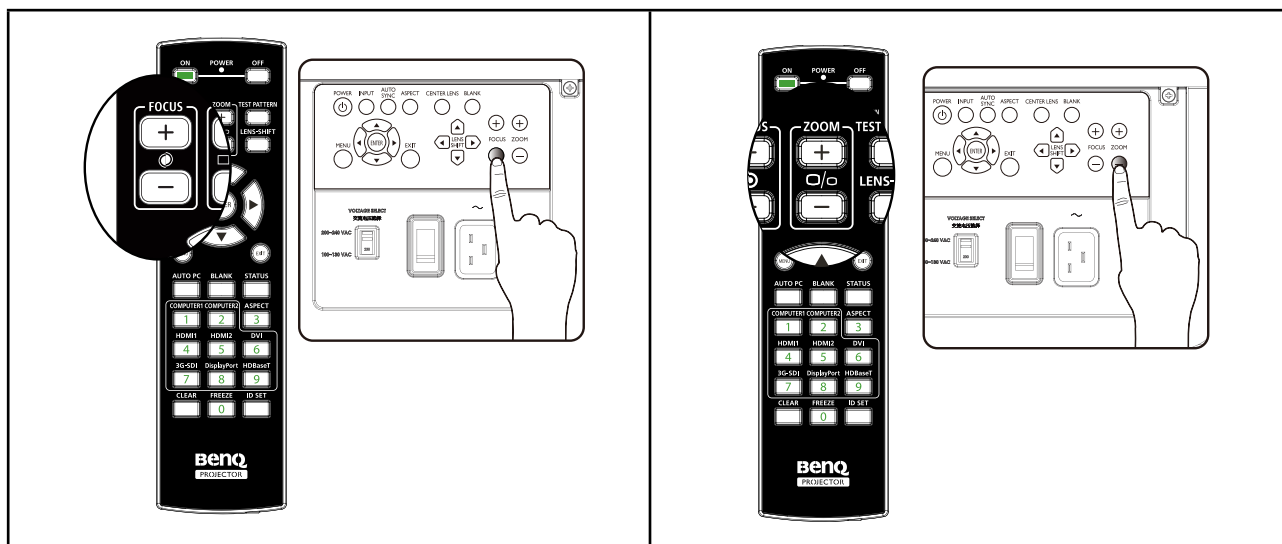

Настройка угла проецирования

Снизу проектора есть 4 регулировочные ножки, вращением которых можно при необходимости изменить угол проецирования. Поворачивая ножки на себя или от себя, выставите нужный угол проецирования.

1. Чтобы увеличить угол наклона проектора, вращайте регулировочные ножки по часовой стрелке.

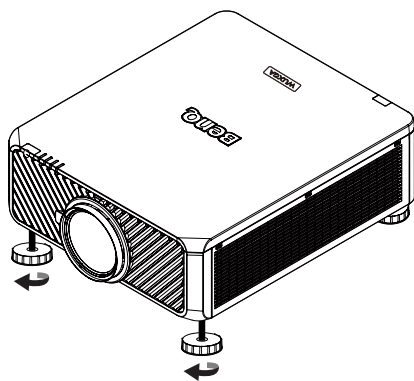

2. Чтобы уменьшить угол наклона проектора, приподнимите проектор и вращайте регулировочные ножки против часовой стрелки.

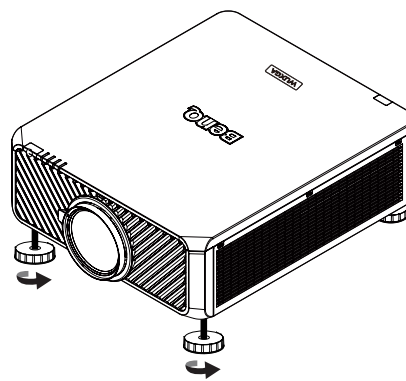

Примечание

Регулировочные ножки можно выдвинуть максимум на 4 см, после чего они отсоединяются от корпуса.

Коррекция искажения изображения

Когда изображение проецируется сверху или снизу под углом к экрану, изображение искажается. В этом случае для коррекции искажения можно использовать функцию "Трапец. искажение", выбрав Отображение > Трапец. искажение, или нажимать ◀ ▶ для коррекции вертикального искажения до тех пор, пока результат вас не устроит.



По достижении максимального или минимального значения при повторном нажатии кнопки форма изображения перестанет изменяться. Дальнейшее изменение изображения в этом направлении станет невозможным.

Автоматическая настройка изображения

В некоторых случаях бывает нужно оптимизировать качество изображения RGB. Для этого нажмите кнопку AUTO PC на пульте ДУ или кнопку AUTO SYNC на панели управления. Затем встроенная интеллектуальная функция автоматической регулировки подстроит значения параметров Частота и Тактовая частота, чтобы обеспечить наилучшее качество изображения.

Примечание:

Эта функция доступна только в том случае, когда выбран сигнал от ПК (аналоговый RGB).

Выключение проектора

По окончании работы с проектором очень важно правильно его выключить, чтобы не повредить его и не сократить срок службы. Ниже описывается порядок выключения проектора.

- Не вынимайте шнур питания из сетевой розетки или из проектора, когда проектор включен, так как это может повредить разъем AC IN. напряжения проектора и/или вилку шнура питания.
- Не выключайте источник питания перемен. тока во время регулировки, изменения параметров или закрытия меню, иначе они могут не сохраниться, и для них будут установлены значения по умолчанию.

1. Нажмите кнопку POWER на панели управления или кнопку OFF на пульте ДУ.

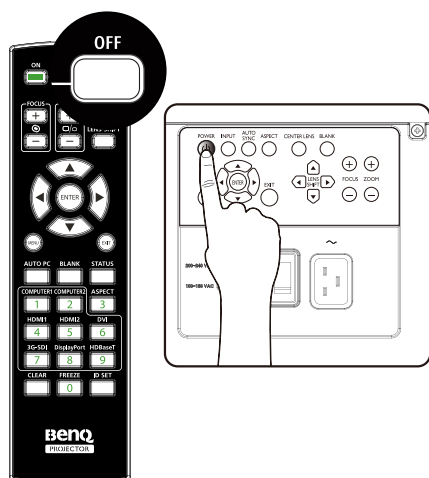

2. Для подтверждения выключения питания снова нажмите кнопку POWER или кнопку OFF. В процессе охлаждения индикатор питания мигает оранжевым; когда проектор вернется в режим ожидания, индикатор питания будет непрерывно гореть красным.

 Выключить питание?
Снова нажмите Питание.

3. Переведите выключатель питания перемен. тока в выключенное положение (O), чтобы выключить сетевое питание без светодиодной индикации.

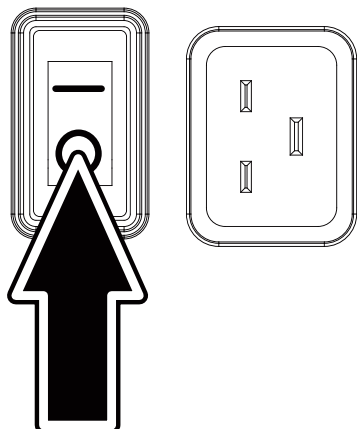

Использование экранного меню

Использование меню

Экранное меню проектора позволяет регулировать параметры изображения и менять разные настройки.

Навигация по экранному меню

Для навигации по экранному меню и изменения параметров можно использовать пульт ДУ или кнопки сверху проектора. На следующем рисунке показаны соответствующие кнопки.

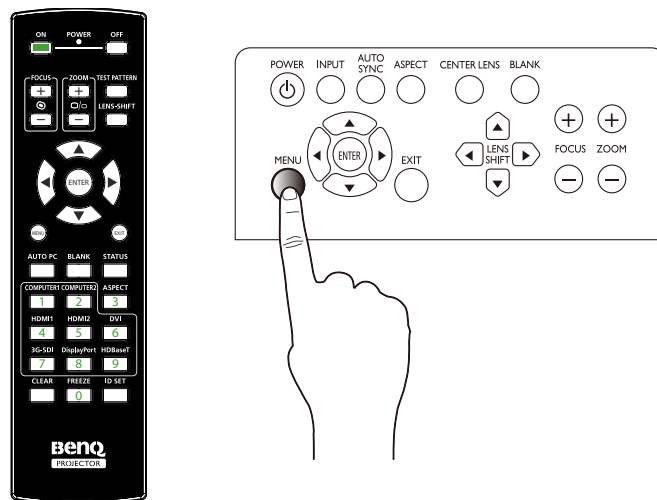

1. Чтобы открыть экранное меню, нажмите кнопку Menu на панели управления или на пульте ДУ. Меню содержит 6 вкладок. Нажатием кнопок управления курсором ◀ или ▶ выбирайте вложенные меню.
2. Нажатием кнопок ▲ или ▼ выбирайте пункты меню, а нажатием кнопок ◀ или ▶ изменяйте значения параметров. Нажмите кнопку со стрелками вверх или вниз и затем для подтверждения нового значения нажмите кнопку Enter.

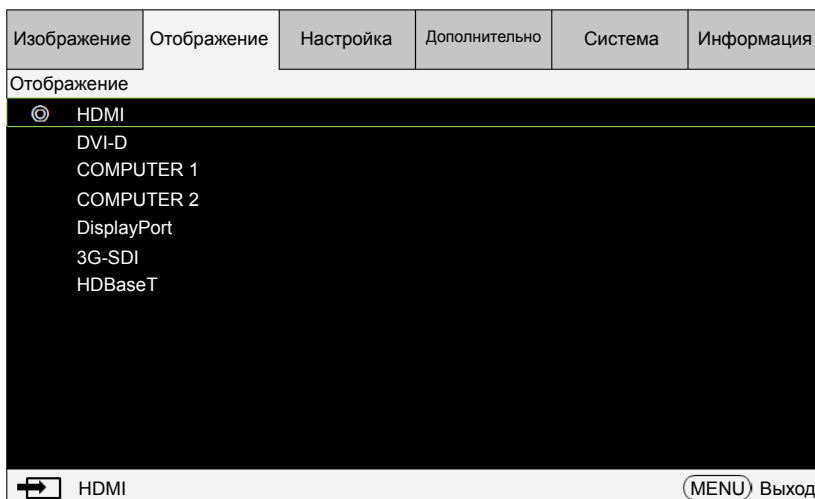

3. Нажмите EXIT или MENU, чтобы выйти из вложенного меню, или MENU, чтобы закрыть меню.

Экранные меню

Для быстрого поиска параметра или просмотра диапазона его значений используйте следующие рисунки.

Обратите внимание, что функции экранных меню зависят от типа выбранного входного сигнала.

Главное меню		Подменю	
Изображение	Режим изображения	Ярко	
		Презентация	
		Кино	
	Яркость	0 ~ 200	
	Контраст	0 ~ 200	
	Насыщенность	0 ~ 200	
	Оттенок	0 ~ 200	
	Гамма	1,0	
		1,8	
		2,0	
		2,2	
		2,35	
		2,5	
		Собственная	
	Цвет	Цветовая температура	5400K
6500K			
7500K			
9300K			
Настройка цвета			
Оттенок		Смещение - красный	
		Смещение - зеленый	
		Смещение - синий	
		Усиление красного	
		Усиление зеленого	
Усиление синего			
Сбросить Настройка цвета			
Красный			
Зеленый			
Синий			
Голубой			

Главное меню		Подменю				
Изображение	Цвет		Пурпурный			
			Желтый			
			Сбросить Оттенок			
			Насыщенность	Красный		
				Зеленый		
				Синий		
				Голубой		
				Пурпурный		
				Желтый		
			Усиление	Сбросить Насыщенность		
				Красный		
				Зеленый		
				Синий		
Голубой						
Пурпурный						
Баланс белого	Желтый					
	Сбросить Усиление					
	Красный					
	Зеленый					
	Синий					
	Сбросить Баланс белого					
Изображение	Сбросить Изображение	Выполнить	Выполнить			
			Резкость			
			Подавление помех			
			Каемка экрана	Выкл.		
				Обрезанный		
				Увеличение		
				Сбросить Изображение		
						Сбросить Изображение
						ДА
						НЕТ

Главное меню		Подменю	
Отображение	Источник		HDMI
			DVI-D
			COMPUTER1
			COMPUTER2
			DisplayPort
			3G-SDI

Главное меню		Подменю	
Отображение	Источник	HDBaseT	
		Пропорции	5:4
	4:3		
	16:10		
	16:9		
	1,88		
	2,35		
	Театроскоп		
	Трапец. искажение	Источник	
		Немасштаб.	
		Тестовое изображение	
		Гор. трапец. искаж.	Горизонт. -600 - 600
		Верт. трапец. искаж.	Верт. -400 - 400
Поворот		-10 ~ 10 (с шагом 0,25 град.)	
Поворот	Сброс	Выполнить	
	Поворот	- 100 ~ 100 (с шагом 0,25 град.)	
	Сброс	Выполнить	
Подушкообразное искажение / Бочкообразное искажение	Гор. подушкообразное / Бочкообразное искажение	Гор. и верт. регулировка, -150 (Подушкообразное искажение) <= (гор., верт.) <= 300 (Бочкообразное искажение)	
		Гор. и верт. регулировка, -150 (Подушкообразное искажение) <= (гор., верт.) <= 300 (Бочкообразное искажение)	
	Верт. подушкообразное / Бочкообразное искажение	Гор. трапец. искаж.	
		Верт. трапец. искаж.	
Четыре угла	Трапец. искажение	Поворот	
	Сброс	Выполнить	
	Тестовое изображение		
	Вверху слева	192 <X<-192, 120 <Y<-120	
	Вверху справа	192 <X<-192, 120 <Y<-120	
	Внизу слева	192 <X<-192, 120 <Y<-120	
Внизу справа	192 <X<-192, 120 <Y<-120		

Главное меню		Подменю	
Отображение	Четыре угла	Сбросить параметр "Настройка по углам"	Выполнить
	Картинка в картинке (PiP)	Картинка в картинке (PiP)	Вкл. Выкл.
		Источник	HDMI DVI-D COMPUTER1 COMPUTER2 DisplayPort 3G-SDI HDBaseT
	Положение и Фаза	Положение	Вверху слева Вверху справа Внизу слева Внизу справа PBP
3D		Положение по вертикали	0 ~ 200
		Положение по горизонтали	0 ~ 200
		Фаза	0 ~ 200
		Журнал	0 ~ 200
		Синхр. уровень	0 ~ 200
		Формат 3D	Выкл. Авто Горизонтальная стереопара Вертикальная стереопара Чередование кадров
		DLP Link	Выкл. Вкл.
	Пространство цветов	Поменять местами 3D	Обычное Обр. пор
		Авто	
		YPbPr	
		YCbCr	

Главное меню		Подменю	
Отображение	Пространство цветов	RGB-PC	
	Сбросить Отображение	RGB-Video Выполнить	Сбросить Отображение
			ДА НЕТ

Главное меню		Подменю	
Настройка	Язык	English	
		Français	
		Español	
		Deutsch	
		Português	
		簡体中文	
		繁體中文	
		日本語	
		한국어	
		Svenska	
		Русский	
		Italiano	
		Установка проектора	Спереди на столе
Сзади на столе			
Спереди на потолке			
Сзади на потолке			
Авт. поиск источника сигнала	Вкл.		
	Выкл.		
Управление объективом	(Увеличение и Фокусировка)		
	(Сдвиг)		
Память объектива	Загрузка из памяти	Ячейка 1	
		Ячейка 2	
		Ячейка 3	
		Ячейка 4	
		Ячейка 5	
		Ячейка 6	
		Ячейка 7	

Главное меню		Подменю	
Настройка	Память объектива	Загрузка из памяти	Ячейка 8
			Ячейка 9
			Ячейка 10
		Сохранить в память	Ячейка 1
			Ячейка 2
			Ячейка 3
			Ячейка 4
			Ячейка 5
			Ячейка 6
			Ячейка 7
	Очистить память	Ячейка 8	
		Ячейка 9	
		Ячейка 10	
		Ячейка 1	
		Ячейка 2	
		Ячейка 3	
		Ячейка 4	
		Ячейка 5	
		Ячейка 6	
		Ячейка 7	
Ячейка 8			
Ячейка 9			
Ячейка 10			
Центрировать объектив	Выполнить		
Цифровое увеличение	Цифровое увеличение	0% ~ 100%	
	Цифр. панорам.	0 ~ 100	
	Цифровое сканирование	0 ~ 100	
	Сбросить Цифровое увеличение	(ОК) для выполнения	
	Настройки света	Режим света	Эко Обычное Пользов.
	Мощность света	20%~100%	
	Большая высота	Вкл. Авто	

Главное меню		Подменю		
Настройка	Тестовое изображение	Выкл.		
		Белый		
		Черный		
		Красный		
		Зеленый		
		Синий		
		Шахматная доска		
		Перекрестная штриховка		
		Верт. импульс		
		Гор. импульс		
		Цветная полоска		
		Погружение		
		Сбросить Настройка	Выполнить	Сбросить Настройка
				ДА НЕТ

Главное меню		Подменю		
Дополнительно	Мерцание	Вверху	0 ~ 360	
		Внизу	0 ~ 360	
		Слева	0 ~ 534	
		Справа	0 ~ 534	
		Сбросить Мерцание	Выполнить	
		Смещение краев	Состояние	Выкл. / Вкл.
		Настроить линии	Выкл. / Вкл.	
		Уровень белого	Вверху	0, 100 ~ 500
			Внизу	0, 100 ~ 500
			Слева	0, 100 ~ 800
			Справа	0, 100 ~ 800
		Уровень черного	Вверху	0 ~ 32
			Внизу	0 ~ 32
			Слева	0 ~ 32
			Справа	0 ~ 32
			Все	0 ~ 255
			Красный	0 ~ 255

Главное меню		Подменю		
	Смещение краев	Уровень черного	Зеленый	0 ~ 255
Дополнительно			Синий	0 ~ 255
		Сбросить Смещение краев	Выполнить	Сбросить Смещение краев ДА НЕТ

Главное меню		Подменю		
Система	Режим ожидания	Сеть		
		Эко		
	Автоматическое отключение	Вкл.		
		Выкл.		
	Прямое вкл. пит.	Вкл.		
		Выкл.		
	Сеть	IP-адрес	192.168.00.100	
		Маска подсети	255.255.255.0	
		Шлюз	192.168.00.254	
		DHCP	Вкл.	
			Выкл.	
		Применить	Выполнить	Применить ОК Отмена
		Сбросить Сеть	Выполнить	Сбросить Сеть ДА НЕТ
	Фон	Эмблема		
		Синий		
		Черный		
		Белый		
	Заставка при запуске	Вкл.		
		Выкл.		
	Управление экраном	Вкл.		
		Выкл.		

Главное меню		Подменю	
Система	Динамический черный	Вкл.	
		Выкл.	
	Сбросить Система	Выполнить	Сбросить Система ДА НЕТ

Главное меню		Подменю		
Информация	Модель	Проектор BenQ		
	Серийный номер	W332AFHCY001		
	Версия ПО	MP05-0D06-....		
	Версия микропрограммы BenQ			
	Активный источник	VGA		
	Частота пикселей	13,50 МГц		
	Формат сигнала	NTSC		
	Частота обновления по Г/В	Гор.: 15,736 кГц, Верт.: 60 Гц		
	Использование источника света	Ti1/Ti2 темп. на впуске Темп. DMD B2/B3 темп. лазера Наружная темп. Скорость вентилятора		
	Сбросить до настроек по умолчанию	Выполнить	Сбросить все	
				ДА НЕТ

Экранное меню - Изображение

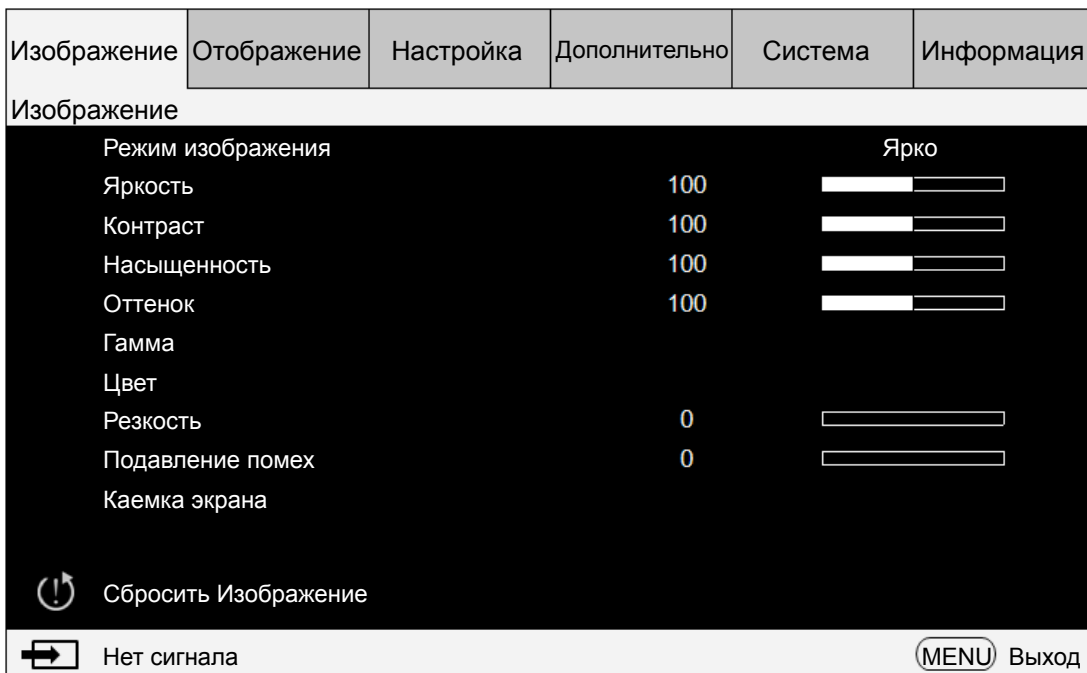

- **Режим изображения**
Выберите нужный режим изображения нажатием кнопок со стрелками ◀▶.
- **Ярко:** Изображения выводятся с максимальной яркостью для приложений, требующих самую высокую яркость.
- **Презентация:** Изображения выводятся с максимально высоким качеством при проведении презентаций или проецировании неподвижных изображений.
- **Кино:** Воспроизведение фильмов с наилучшей цветопередачей.
- **Яркость**
Отрегулируйте яркость изображения нажатием кнопок со стрелками ◀▶.
- **Контраст**
Отрегулируйте контрастность изображения нажатием кнопок со стрелками ◀▶.

Внимание!

Яркость и контрастность - это два взаимозависимых параметра. После регулировки контрастности для получения оптимальных настроек может потребоваться точная настройка яркости.

- **Насыщенность**
Отрегулируйте насыщенность нажатием кнопок со стрелками ◀▶. (Чем больше значение этого параметра, тем более насыщенным становится цвет.)
 - **Оттенок**
Отрегулируйте цветовой оттенок нажатием кнопок со стрелками ◀▶.
 - **Гамма**
Отрегулируйте уровень 1,0, 1,8, 2,0, 2,2, 2,35 и 2,5 нажатием кнопок со стрелками ◀▶.
 - **Цвет**
Отрегулируйте цветовую температуру изображения нажатием кнопок со стрелками ◀▶.
- Цветовая температура:** Вы можете выбрать 5400К, 6500К, 7500К, 9300К и Собственная. По умолчанию в проекторе для цветовой температуры установлено значение Собственная, подходящее для большинства ситуаций.

Настройка цвета: Эта функция позволяет независимо настраивать параметры Усиление и Смещение красного, зеленого и синего цветов.

Оттенок: Нажмите ENTER, чтобы войти в меню Оттенок. Нажатием кнопок ◀▶ настройте параметры цветов (красный, зеленый, синий, голубой, пурпурный и желтый).

Насыщенность: Нажмите ENTER, чтобы войти в меню Насыщенность. Нажатием кнопок ◀▶ настройте параметры цветов (красный, зеленый, синий, голубой, пурпурный и желтый).

Усиление: Нажмите ENTER, чтобы войти в меню Усиление. Нажатием кнопок ◀▶ настройте параметры цветов (красный, зеленый, синий, голубой, пурпурный и желтый).

Баланс белого: Нажмите ENTER, чтобы войти в меню "Баланс белого". Нажатием ◀▶ настройте параметры красного, зеленого и синего цветов.

- **Резкость**

Нажмите ENTER и нажатием ◀▶ настройте резкость, которая меняет высокочастотные детали.

- **Подавление помех**

Отрегулируйте шум в проецируемом изображении нажатием кнопок со стрелками ◀▶. Эта функция помогает уменьшить шумы в изображении путем чересстрочной развертки входного сигнала. В общем, подавление шумов в изображении уменьшает степень высокочастотной детализации и делает изображение мягче.

- **Каемка экрана**

Когда изображение на входе имеет формат, отличный от 16:10, по краям изображения могут появиться шумы. Чтобы скрыть края изображения, выберите один из трех вариантов.

Экранное меню - Отображение

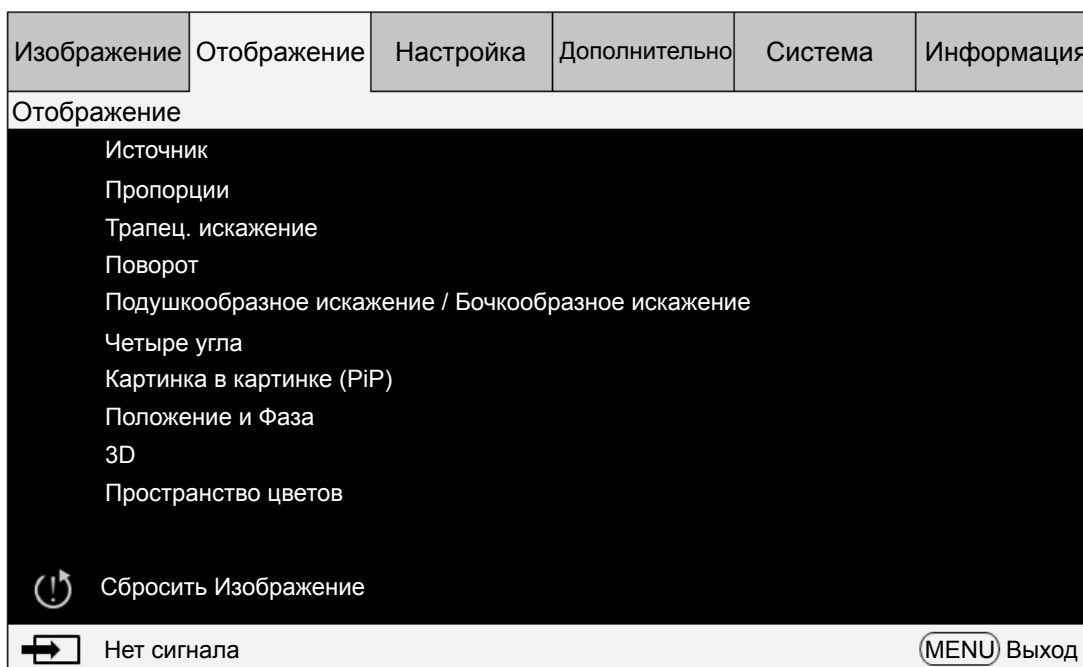

- **Источник**

Действует так же, как горячая клавиша на пульте ДУ. Выбрать нужный источник входного сигнала можно с пульта ДУ или с помощью этой функции.

HDMI

Это входной разъем для сигналов HDMI с PC или мультимедийного устройства.

DVI-D

Это входной разъем для сигналов DVI-D с PC.

Computer 1

Это входной разъем для сигналов RGB с ПК.

Computer 2

Это входной разъем для сигналов YCbCr/YPbPr или RGB (RGBHV) с ПК или мультимедийного устройства.

DisplayPort

Это входной разъем для сигналов DisplayPort с ПК или мультимедийного устройства.

3G-SDI

Это входной разъем для сигналов несжатого цифрового видео с мультимедийного устройства.

HDBaseT

Это входной разъем для сигналов несжатого видео высокой четкости (HD) по кабелю с разъемом RJ-45.

- Пропорции**

Используйте этот параметр для регулировки соотношения сторон изображения. Для обычного входного сигнала 16:10 регулировка формата приведет к результатам, показанным на следующих рисунках:

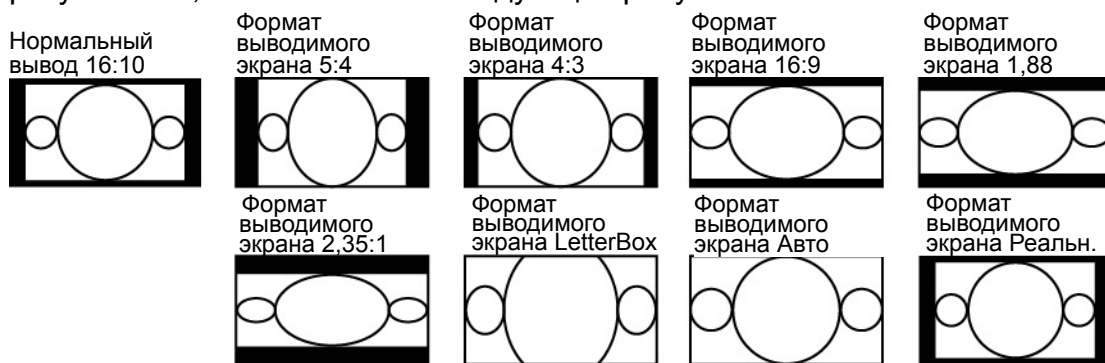

Для обычного входного сигнала 4:3 регулировка формата приведет к результатам, показанным на следующих рисунках:

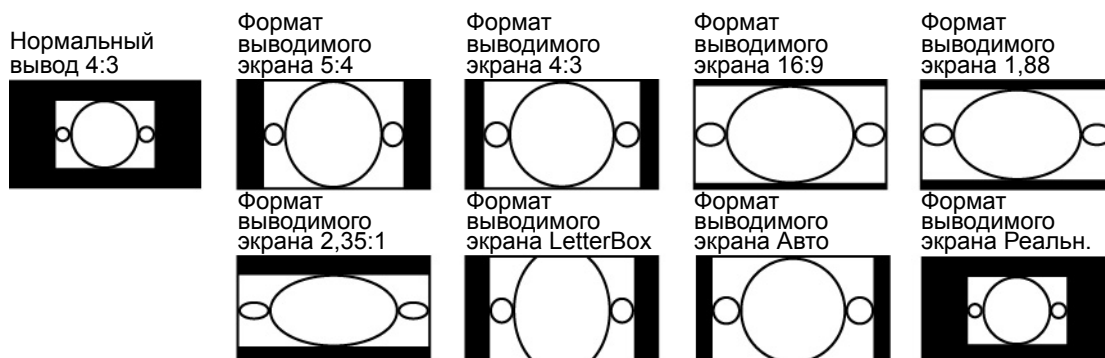

- Трапец. искажение**

Выберите эту функцию и нажатием кнопок со стрелками ◀▶ скорректируйте вертикальные искажения, вызванные проецированием под углом.

- Поворот**

Нажатием кнопок ◀▶ поверните изображение под нужным углом.

- **Подушкообразное искажение / Бочкообразное искажение**
Нажатием кнопок ◀▶ скорректируйте подушкообразное / бочкообразное искажение.
- **Четыре угла**
В разделе "Четыре угла" может отображаться сетчатый испытательный шаблон для проверки правильности изменения параметров.
Вверху слева: Нажатием кнопок ◀▶ скорректируйте искажение в верхнем левом углу.
Вверху справа: Нажатием кнопок ◀▶ скорректируйте искажение в верхнем правом углу.
Внизу слева: Нажатием кнопок ◀▶ скорректируйте искажение в нижнем левом углу.
Внизу справа: Нажатием кнопок ◀▶ скорректируйте искажение в нижнем правом углу.
- **Картинка в картинке (PiP)**
Функция PiP позволяет проектору одновременно отображать два разных источника входного сигнала на одном и том же дисплее. Прежде чем активировать эту функцию, для параметра PiP установите значение "Вкл.". Источник: Нажмите ENTER, чтобы для параметра PiP установить значение "Вкл.", затем нажмите ENTER, чтобы выбрать второй источник.
Примечание: Ниже показаны возможные источники входного сигнала для основного и второго изображения. Некоторые матрицы не поддерживаются.
Матрица источников основного изображения / PiP

Основной источник / Источник PiP	COMPUTER1	COMPUTER2	HDMI	DisplayPort	HDBaseT	3G-SDI	DVI-D
COMPUTER1		-	-	Δ	○	-	○
COMPUTER2	-		-	Δ	○	-	○
HDMI	-	-		Δ	○	-	○
DisplayPort	Δ	Δ	Δ		-	Δ	-
HDBaseT	○	○	○	-		-	-
3G-SDI	-	-	-	Δ	○		○
DVI-D	○	○	○	-	-	○	

○ : Допустимая комбинация

- : Недопустимая комбинация

Δ : Допустимая комбинация (частота пикселей < 165 МГц)

Положение

Вверху слева: Изображение второго выбранного источника отображается вверху слева.

Вверху справа: Изображение второго выбранного источника отображается вверху справа.

Внизу слева: Изображение второго выбранного источника отображается внизу слева.

Внизу справа: Изображение второго выбранного источника отображается внизу справа.

PiP: Изображение второго выбранного источника отображается на левой половине экрана.

- **Положение и Фаза**

Настройка параметров Положение по вертикали, Положение по горизонтали, Фаза и Журнал для сигнала VGA.

- **3D**

Установите формат 3D и способ синхронизации. Проектор отображает параметры, доступные для формата 3D. При отсутствии сигнала 3D эта функция не работает. Настраивать параметры 3D нужно после подключения к источнику входного сигнала. НЕ настраивайте параметры 3D, не подключив источник входного сигнала.

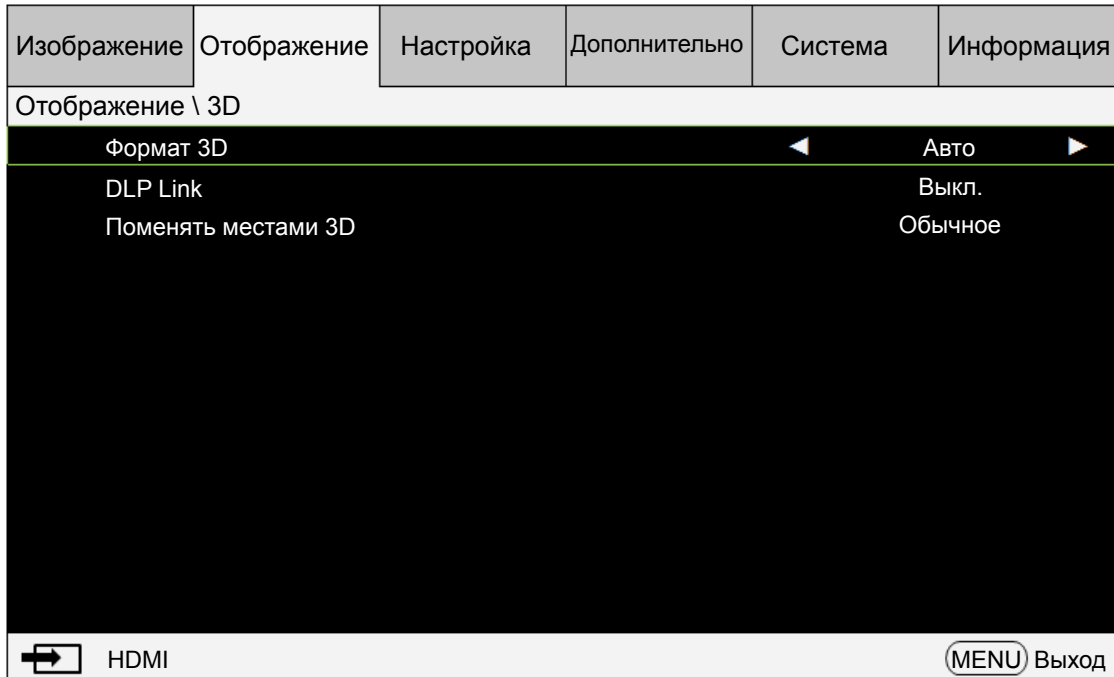

Формат 3D: Выберите этот пункт и нажмите кнопку Enter, чтобы включить воспроизведение 3D и настроить параметры 3D.

Выкл.: Отключение режима отображения 3D. Режим 3D активируется после выбора режимов Авто, Горизонтальная стереопара, Вертикальная стереопара или Чередование кадров. Чтобы отключить режим 3D, выберите Выкл. и нажмите Enter.

Авто: Режим 3D активируется после обнаружения на входе сигнала формата Горизонтальная стереопара, Вертикальная стереопара или Чередование кадров. Эта функция применима только к следующим типам входного сигнала:

Входной сигнал HDMI 1.4a 3D

Сигнал HDMI 1.4a 3D передается на проектор с цифрового передатчика.

Горизонтальная стереопара: Вручную установите для формата 3D значение "Горизонтальная стереопара". Этот параметр применим к входному сигналу HDMI или сигналу HDMI, передаваемому с цифрового передатчика.

Вертикальная стереопара: Для формата 3D задается значение "Вертикальная стереопара". Этот вариант применим к источникам входного сигнала HDMI, DVI или DisplayPort или этим же сигналам, поступающим через цифровой передатчик.

Чередование кадров: Для формата входного сигнала задается значение "Чередование кадров".

DLP Link: Выберите, чтобы отключить или включить синхронизацию DLP Link.

Поменять местами 3D: Установите "Поменять местами 3D", чтобы поменять

местами изображения для левого и правого глаз в очках 3D (инверсия 3D). Если изображение выглядит нормально, то не меняйте текущую настройку Обычный.

Внимание!

Проектор поддерживает технологию DLP Link и ИК-синхронизацию 3D. Включив режим 3D, вы сможете синхронизировать сигнал от 3D-очков одновременно со встроенным передатчиком DLP Link и внешним ИК-передатчиком 3D либо для синхронизации 3D-сигнала закрыть первый из них и использовать второй. Помните:

- Просмотр 3D-изображений может быть вреден для:

- детей младше 6 лет

- людей с болезненной чувствительностью к свету, заболеванием сердца и слабым здоровьем

- людей, испытывающих физическое утомление или страдающих от недосыпания

- людей, находящихся под воздействием лекарств или алкоголя

- При обычных условиях просмотр 3D-изображений безвреден. Некоторые зрители могут ощущать дискомфорт. Ознакомьтесь с рекомендациями 2008-12-10, опубликованными альянсом 3D. Через каждые 30-60 минут просмотра делайте перерывы минимум 5-15 минут.

- **Пространство цветов**

Эта функция позволяет изменять цветовое пространство входного сигнала. В большинстве случаев вы можете выбрать вариант Авто, чтобы использовать цветовое пространство, автоматически установленное проектором. Вместо использования конкретного типа цветового пространства можно выбрать один из следующих вариантов:

Авто: Проектор переключится на нужное цветовое пространство, определив входной сигнал.

YPbPr: Установка цветового пространства в соответствии со стандартом ITU-R BT.601.

YCbCr: Установка цветового пространства в соответствии со стандартом ITU-R BT.709.

RGB-PC: Для цветового пространства устанавливается значение RGB, при этом для черного цвета устанавливается значение 0,0,0, а для белого - 255, 255, 255 (для изображений с 8-битным цветом).

RGB-Video: Для цветового пространства устанавливается значение RGB, при этом для черного цвета устанавливается значение 16, 16, 16, а для белого - 235, 235, 235 (для изображений с 8-битным цветом), чтобы обеспечить соответствие значению яркости, определенному в стандарте цифровых сигналов компонентного видео.

- **Сбросить Отображение**

Нажмите "ДА", чтобы сбросить все параметры в экранном меню Отображение и установить для них значения по умолчанию.

Экранное меню - Настройка

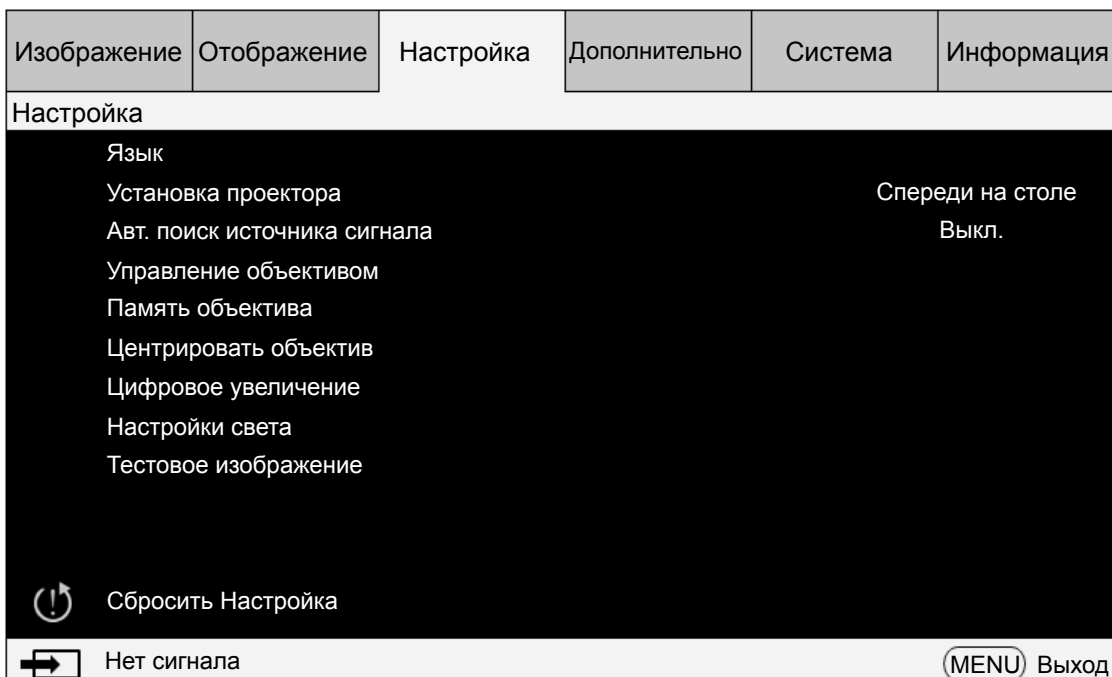

- **Язык**
Выберите нужный язык из числа указанных в экранном меню: English, Français, Español, Deutsch, Português, 简体中文, 繁體中文, 日本語, 한국어, Svenska, Русский, Italiano.
- **Установка проектора**
Нажатием кнопок со стрелками ◀▶ выберите нужное значение параметра "Установка проектора": Спереди на столе, Сзади на столе, Спереди на потолке, Сзади на потолке.

Внимание!

Скорость охлаждающего вентилятора меняется в зависимости от режима проецирования, чтобы отвести тепло надлежащим образом. Будьте внимательны, выбирая режим проецирования при установке проектора.

- **Авт. поиск источника сигнала**
Включите/отключите функцию "Авт. поиск источника сигнала" нажатием кнопок со стрелками ◀▶.
- **Управление объективом**
Выберите эту функцию или нажмите кнопку LENS Shift на пульте ДУ, чтобы открыть меню управления объективом и настроить масштаб, фокус или сдвиг объектива. Нажмите кнопку Enter для переключения между меню Масштаб, Фокус или Сдвиг объектива, затем нажатием кнопок со стрелками ◀▶ сфокусируйте проецируемое изображение или сдвиньте объектив по горизонтали, а нажатием кнопок ▶◀ настройте размер проецируемого изображения или сдвиньте объектив по вертикали.

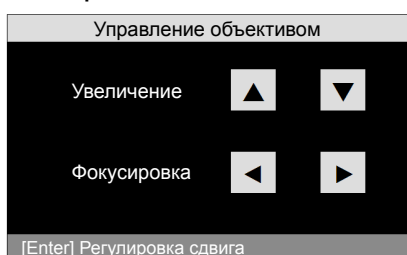

- **Память объектива**

В память проектора можно записать до 10 настроек масштаба, фокуса и сдвига объектива. Каждой группе настроек можно с виртуальной клавиатуры присвоить уникальное имя. Можно сохранить текущие настройки, такие как положение объектива (горизонтальное и вертикальное), масштаб и фокус, а также извлечь и загрузить из памяти сохраненные настройки объектива, чтобы проектор применил новые загруженные настройки сдвига объектива, масштаба и фокуса.

Загрузка из памяти: Порядок вызова сохраненных настроек объектива: нажмите кнопку Enter, чтобы показать список ячеек памяти настроек объектива, затем нажатием кнопок со стрелками ▲ ▼ выберите нужную ячейку и снова нажмите кнопку Enter, чтобы загрузить из памяти сохраненные настройки объектива. Проектор может хранить 10 групп настроек объектива. Ячейки в памяти с настройками объектива будут помечены разными цветами, и вы сможете выбирать только одну из этих настроек.

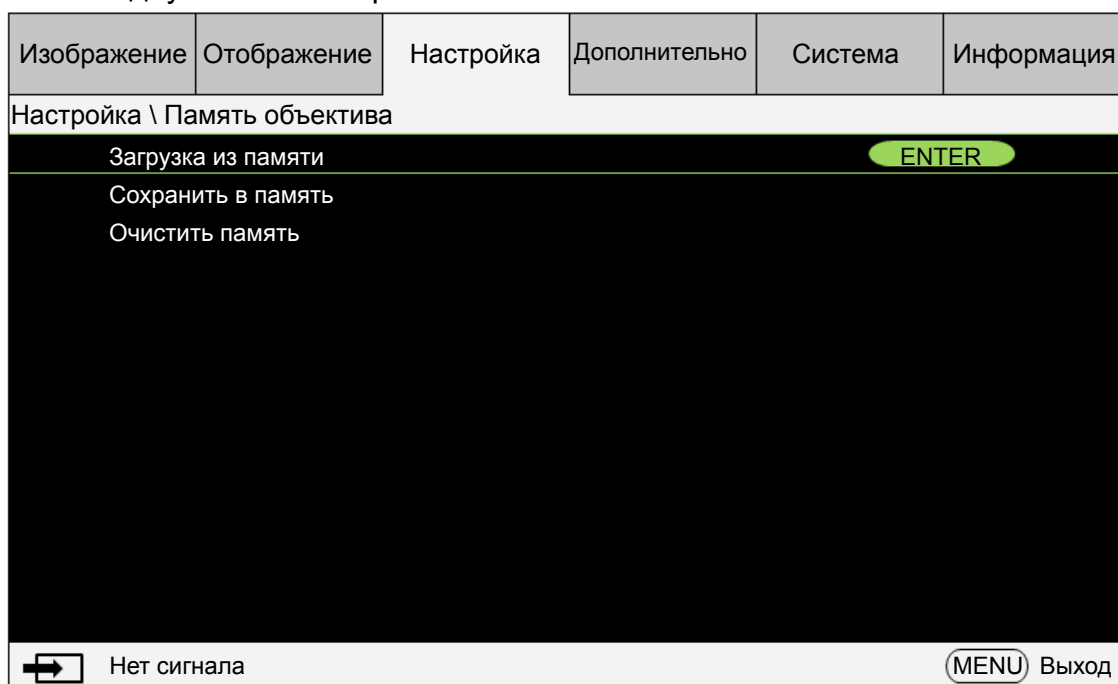

Сохранить в память: Отредактируйте имя памяти и сохраните текущие настройки в памяти (Сдвиг объектива, Масштаб и Фокус). Нажмите кнопку Enter, чтобы показать виртуальную клавиатуру. Нажатием кнопок ▲ ▼ ◀ ▶ и Enter выберите или подтвердите значения параметров.

Очистить память: Выделите ячейку памяти, которую хотите очистить, и затем нажмите кнопку ENTER для подтверждения очистки.

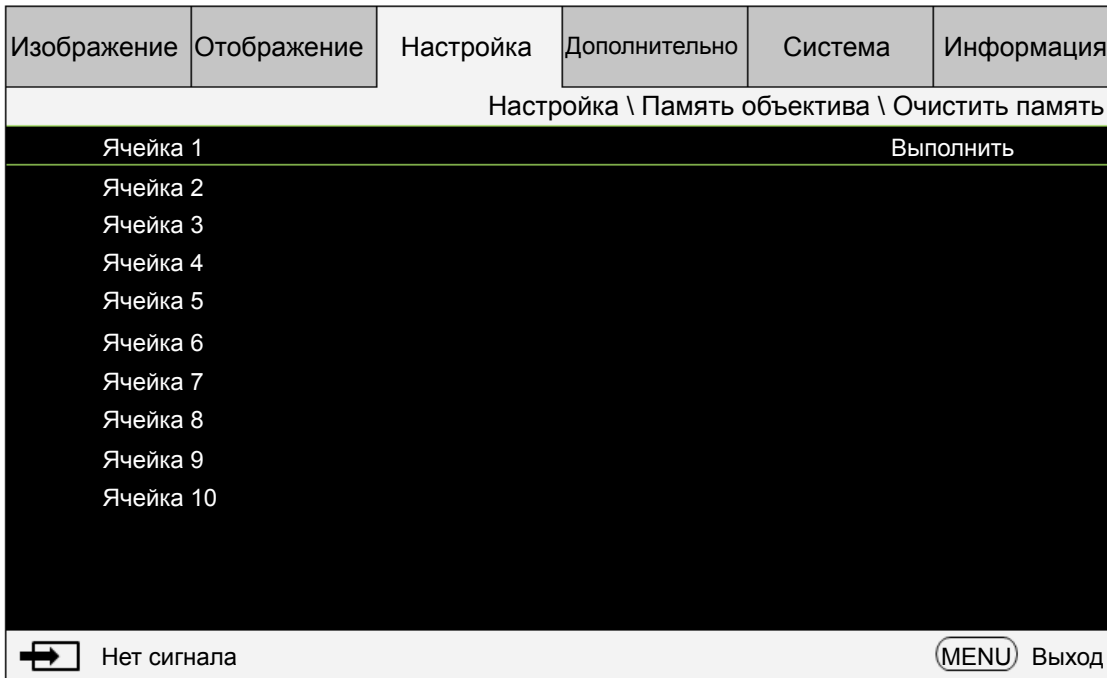

- **Центрировать объектив:** Это функция калибровки объектива. Проектор калибрует сдвиг объектива, фокус и увеличение для точной работы функции памяти настроек объектива. После выполнения этой функции объектив будет перемещен в центральное положение, заданное как настройка по умолчанию.

Примечание:

- Есть два заданных по умолчанию центральных положения: для объектива типа UST (Ultra Short Throw - для проецирования со сверхмалого расстояния) и для объектива другого (не UST). Перед выполнением этой функции убедитесь в правильности настройки типа объектива.
- Если установлен объектив для проецирования со сверхмалого расстояния, то перед выполнением функции "Центрировать объектив" обязательно отсоедините комплект поддержки.

• Цифровое увеличение

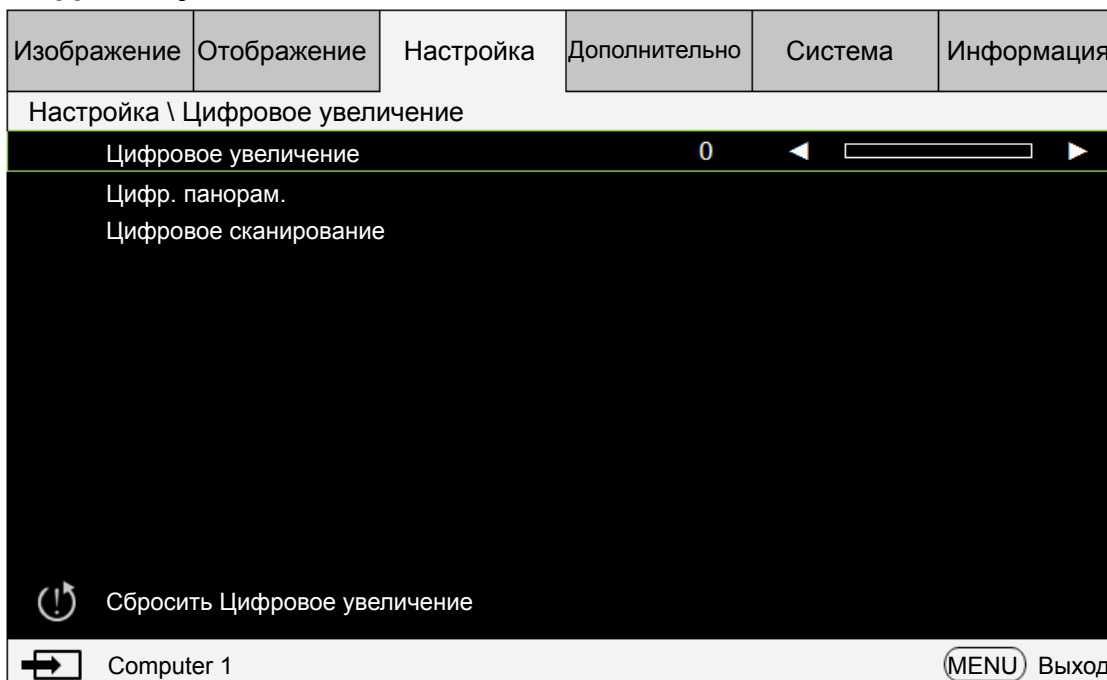

Цифровое увеличение: Увеличьте масштаб проецируемого изображения нажатием кнопок со стрелками ◀▶.

Цифр. панорам.: Уменьшите панорамирование проецируемого изображения нажатием кнопок со стрелками ◀▶ Эта функция доступна только при проецировании увеличенного изображения.

Цифровое сканирование: Отрегулируйте наклон проецируемого изображения нажатием кнопок со стрелками ◀▶. Эта функция доступна только при проецировании увеличенного изображения.

Сбросить Цифровое увеличение: Нажмите, чтобы сбросить настройки "Цифровое увеличение" до заводских значений по умолчанию.

Внимание!

Выполняйте функцию "Центрировать объектив" при каждой установке объектива. В результате проектор запомнит точные настройки объектива.

• **Настройки света**

Режим света

Нажатием кнопок со стрелками ◀▶ выберите режим Эко (энергосбережение), Обычное или Пользов. уровень мощности.

Эко: Используется для проецирования в экономичном режиме для продления срока службы.

Обычное: Используется для проецирования с обычным уровнем мощности для максимально высокой яркости изображения.

Пользов. уровень мощности:

Нажатием кнопок со стрелками ◀▶ настройте мощность источника света в диапазоне 20-100% от мощности обычного режима. Эту функцию можно использовать только тогда, когда для режима Мощность выбран вариант "Пользов. уровень мощности". В двух других режимах - Обычное и Эко - включить эту функцию нельзя (она отображается тускло).

Эта функция помогает быстро установить несколько проекторов и проводить регулярное техническое обслуживание.

Большая высота

Эту функцию можно использовать для переключения настроек охлаждения в положение Вкл. в случае установки проектора на большой высоте. По умолчанию установлено значение Авто.

Авто: Если для параметра выбрать значение Авто, то система автоматически рассчитает атмосферное давление и определит поправку для фактической высоты.

При повышении температуры скорость охлаждающего вентилятора увеличивается (и усиливается шум) для вывода тепла изнутри корпуса проектора и обеспечения его нормальной работы. Однако проектор может автоматически выключиться в случае его использовании при слишком высокой температуре или на большой высоте. В этом случае можно включить эту функцию, установив для нее значение ВКЛ., чтобы увеличить скорость охлаждающего вентилятора для нормализации температуры внутри проектора.

Примечание:

Большой высотой считается высота более 5000 футов.

• **Тестовое изображение**

В проекторе есть набор тестовых образцов, используемых при установке и

регулировке. Выберите функцию тестовых образцов в экранном меню или нажмите кнопку TEST PATTERN на пульте ДУ, чтобы отобразить первый тестовый образец; для отображения следующего образца нажмите еще раз. Повторяйте для прокрутки имеющихся тестовых образцов или нажмите кнопку Exit для выхода.

- **Сбросить Настройка**

Нажмите “ДА”, чтобы сбросить все параметры в экранном меню Настройка и установить для них значения по умолчанию.

Экранное меню - Дополнительно

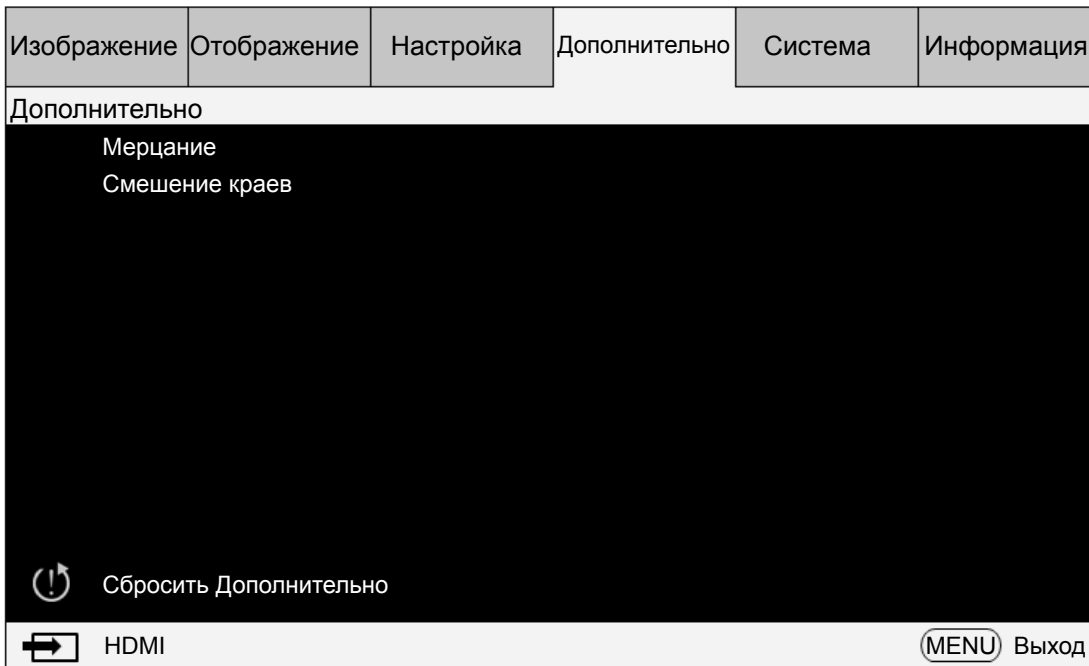

- **Мерцание**

Выберите край, на котором хотите видеть мерцание (Вверху, Внизу, Слева и Справа).

- **Смещение краев**

Эта функция позволяет одновременно на одном экране отображать несколько проецируемых изображений, смешивая их края для обеспечения равномерности изображений. Чтобы включить эту функцию, установите для нее значение “Вкл.”.

Состояние: Чтобы включить функцию смещения краев, установите для нее значение “Вкл.”.

Настроить линии: Если включить функцию настройки линий, установив для нее значение “Вкл.”, то можно будет настраивать область перекрытия.

Определите область перекрытия (Диапазон)

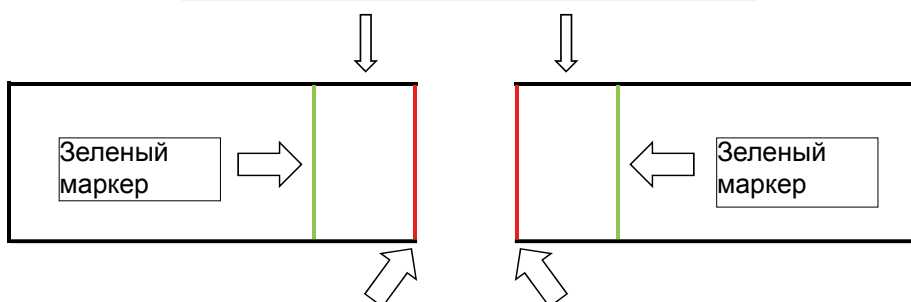

Определите положение перекрытия (Положение)

Уровень белого: Уровень белого используется для настройки области перекрытия для смещения. Выбрав область (Вверху, Внизу, Слева и Справа), вы сможете оптимизировать область перекрытия как неперекрывающуюся область для отображения цельного изображения. Настройте линию по линии крайнего пикселя другого проектора.

Уровень черного: Уровень черного позволяет компенсировать неперекрывающуюся область, если область смещения ярче. Цвета Красный, Зеленый и Синий проектора можно регулировать как одновременно, так и по отдельности.

Сбросить Смещение краев: Сброс настроек функции "Смещение краев" до значений по умолчанию.



Примечание:

Порядок смещения краев

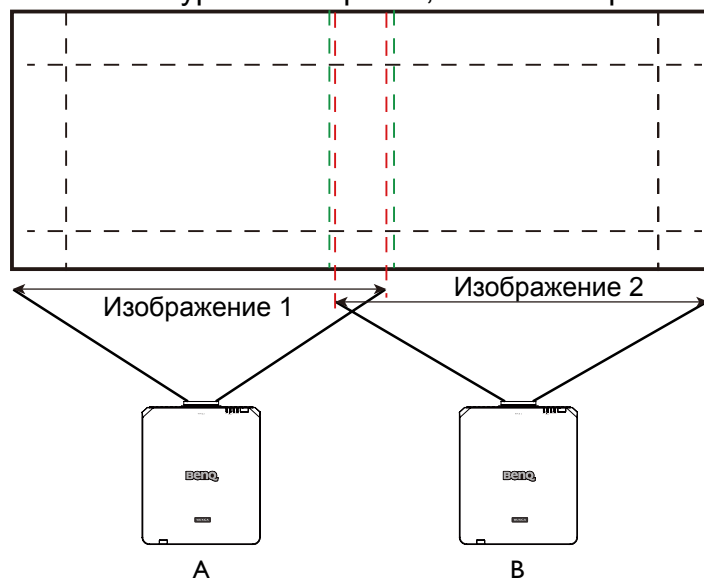
1. Выполните "Сбросить до настроек по умолчанию", чтобы для всех параметров восстановить значения по умолчанию.
2. Если проекторы установлены рядом друг с другом, то с помощью функций увеличения/фокусировки/сдвига объектива установите максимально схожие условия. Для настройки формы изображения можно также применить функции "Четыре угла" / "Трапец. искажение". По сетчатому шаблону правильно установите перекрытие областей смещения.
3. Используя пользовательский режим света, отрегулируйте яркость, если у проекторов установлены разные уровни яркости.
4. Для функции смещения краев установите значение "Вкл."
5. Для функции "Настроить линии" установите значение "Вкл.", чтобы увидеть настраиваемую область.
6. Установите уровень белого для каждого проектора. Область смещения определяется по проецируемому изображению; используя следующий рисунок как пример, настройте правую область проектора А и левую область проектора В.
7. Установите уровень черного, чтобы настроить неперекрывающуюся область.



Экранное меню - Система

Изображение	Отображение	Настройка	Дополнительно	Система	Информация	
Система						
	Режим ожидания			Эко		
	Автоматическое отключение			Выкл.		
	Прямое вкл. пит.			Выкл.		
	Сеть					
	Фон			Эмблема		
	Заставка при запуске			Вкл.		
	Управление экраном			Выкл.		
	Динамический черный			Выкл.		
	Сбросить Система					
	Нет сигнала				Выход	

- **Режим ожидания**

Нажимайте кнопки со стрелками ◀▶ для переключения между режимами Сеть и Эко.

Сеть: Проектор остается в режиме ожидания, потребляя мощность менее 6 Вт. Проектор можно включить только нажатием кнопки питания или с помощью функции сетевого управления; использование команд управления RS-232 или сигналов дистанционного проводного управления с внешнего передатчика по кабелю с разъемом RJ-45 невозможно.

Эко: Проектор остается в режиме ожидания, потребляя минимальную мощность (< 0,5 Вт). В этом режиме проектор можно включить только нажатием кнопки питания на пульте ДУ или на проекторе.



Примечание:

При задании режима Эко или Сеть некоторые коммуникационные порты отключаются. Проверьте правильность настройки режима ожидания.

- **Автоматическое отключение**

По умолчанию для этого параметра установлено значение Выкл. Если для этого параметра установлено значение Вкл., то питание проектора автоматически отключится через 20 минут, если за это время не появится входной сигнал.

- **Прямое вкл. пит.**

По умолчанию для этого параметра установлено значение Выкл. Если для этого параметра установлено значение Вкл., то питание проектора автоматически включится, когда он будет подключен к источнику питания перем. тока.

- **Сеть**

Эту сетевую функцию можно использовать для настройки параметров сетевого управления проектором.

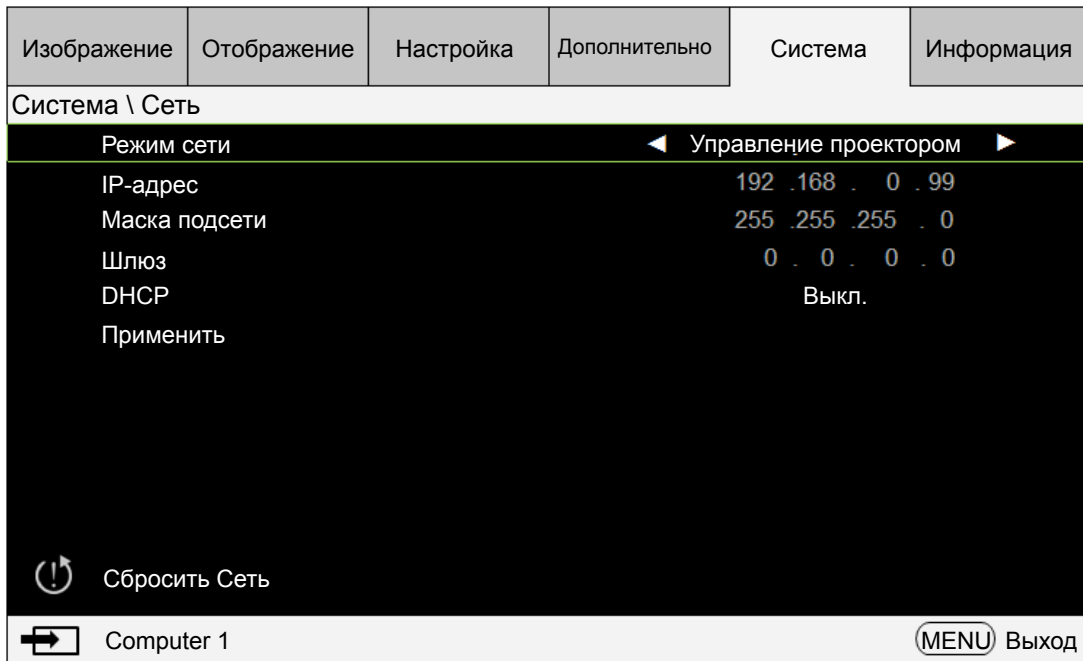

Нажатием кнопок со стрелками ▲ ▼ и кнопки Enter выберите сеть и ее параметры:

IP-адрес: Чтобы открыть окно ввода IP-адреса и ввести его, нажмите кнопку Enter. Нажатием кнопок ◀ ▶ выберите цифры в адресе, которые хотите изменить. Нажатием кнопок ▲ ▼ увеличьте или уменьшите цифру в IP-адресе.

Маска подсети: Задайте IP-адрес подсети.

Шлюз: Задайте IP-адрес шлюза.

ДНСР: Для параметра DHCP выберите значение Вкл. или Выкл. Если задать значение Вкл., то сервер DHCP сетевого домена присвоит IP-адрес проектору. То есть IP-адрес отобразится в окне адреса, и его не нужно будет вводить вручную. В противном случае домен не присвоит или не сможет присвоить IP-адрес, и значение 0. 0. 0. 0 будет показано в окне IP-адреса.

Применить: Нажмите эту кнопку и затем нажмите Enter. Через несколько секунд значения сетевых параметров будут изменены, и показанное ниже сообщение пропадет.

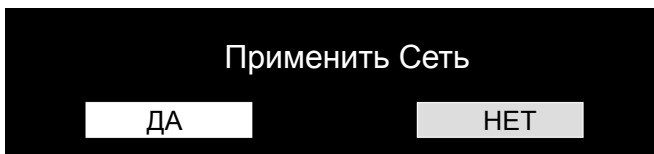

Дополнительную информацию о подключениях и настройках сетевого управления см. в руководстве "Дистанционное управление".

- **Фон**

Эту функцию можно использовать для выбора изображений или цветов, отображаемых на пустом экране. Можно выбрать следующие фоновые цвета: заставка, синий, черный и белый.

- **Заставка при запуске**

Нажатием кнопок со стрелками ◀ ▶ включите/отключите отображение заставки при запуске.

- **Управление экраном**

В проекторе есть один выходной разъем триггера. Если проектор поставляется

в комплекте с электромеханическим экраном, то вы можете подключить его к разъему триггера, чтобы открывать экран при включении питания проектора. Эта функция действует с задержкой 2-3 секунды после включения питания.

- **Динамический черный**



Эта функция позволяет проектору автоматически настраивать контрастность изображения во время проецирования.

Нажатием кнопок со стрелками ◀▶ включите/отключите режим "Динамический черный".

- **Сбросить Система**

Нажмите "ДА", чтобы сбросить все параметры в экранном меню Система и установить для них значения по умолчанию.

Экранное меню - Информация

Изображение	Отображение	Настройка	Дополнительно	Система	Информация
Информация					
	Модель	Проектор BenQ			
	Серийный номер	9876543219876			
	Версия ПО	MP01-SD09-FD19-LD08-22-RP01-3092			
	Версия микропрограммы BenQ	1.00			
	Активный источник	DisplayPort			
	Частота пикселей	74,1В4 мГц			
	Формат сигнала	1080i/60 Гц			
	Частота обновления по Г/В	Гор.: 33.750 кГц Верт.: 60,00 Гц			
	Использование источника света	00047 HRS			
	Температура				
	 Сбросить до настроек по умолчанию				
	DisplayPort	 Выход			

Отображение основной информации о проекторе.

- **Модель**
Номер модели проектора.
- **Серийный номер**
Серийный номер проектора.
- **Версия ПО**
Версия ПО, установленного в проекторе.
- **Версия микропрограммы BenQ**
Версия микропрограммы, установленной в проекторе.
- **Активный источник**
Используемый источник сигнала.
- **Частота пикселей**
Частота пикселей текущего входного сигнала.
- **Формат сигнала**
Формат сигнала текущего входного сигнала.
- **Частота обновления по Г/В**
Частота горизонтальной и вертикальной развертки (обновления) текущего изображения.

- **Использование источника света**
Количество часов работы проектора.
- **Температура**
Проектор отображает определенную им температуру и частоту вращения вентилятора (количество оборотов в минуту).
- **Сбросить до настроек по умолчанию**
Выберите этот пункт, чтобы сбросить настройки меню и все заданные пользователем значения параметров и восстановить заводские значения по умолчанию.

**Внимание!**

Сброс настроек до заводских значений по умолчанию не влияет на использование источника света.

Дополнительная информация

Чистка объектива

В случае появления на поверхности объектива пыли или грязи выполните чистку. Перед тем, как приступить к чистке объектива, выключите проектор, отсоедините шнур питания и подождите несколько минут, пока проектор полностью не остынет. Для очистки от пыли используйте сжатый воздух. (можно купить в магазине стройматериалов или фототоваров.)

Если на объективе есть трудноудаляемые загрязнения или пятна, то осторожно протрите поверхность объектива специальной кисточкой для фотообъективов или салфеткой из мягкой ткани, смоченной в средстве для чистки объективов.

Никогда не используйте абразивные материалы, щелочные или кислотные чистящие средства, абразивную пасту или такие летучие растворители, как спирт, бензин или средства от насекомых. Использование таких материалов или продолжительный контакт с резиной или винилом может повредить поверхность проектора и материал его корпуса.

**Примечание:**

- Никогда не касайтесь объектива пальцами и не трите его абразивными материалами. Даже бумажные полотенца могут повредить покрытие объектива. Всегда используйте только специально предназначенные для чистки фотообъективов кисти, тканевые салфетки и чистящие средства.
- Не пытайтесь чистить объектив, если проектор включен или еще не остыл после предыдущего использования. Перед чисткой объектива обязательно выключите проектор и дайте ему полностью остыть.

Уход за проектором

Проектор нуждается лишь в незначительном обслуживании. Достаточно регулярно чистить объектив. Запрещается снимать какие-либо детали проектора. Если проектор не работает, как положено, то обратитесь к своему продавцу или в местный сервисный центр.

Чистка корпуса проектора

Прежде чем чистить корпус, выключите проектор, отсоедините шнур питания и подождите несколько минут, чтобы проектор полностью остыл.

Чтобы удалить грязь или пыль, протрите корпус мягкой сухой безворсовой тканью.

Для удаления трудновыводимой грязи или пятен смочите мягкую ткань водой или нейтральным моющим средством и затем протрите корпус.



Запрещается использовать воск, спирт, бензин, растворитель и любые другие химические моющие средства. Это может повредить корпус.

Хранение проектора

При необходимости длительного хранения проектора соблюдайте следующие правила:

Убедитесь, что температура и влажность в месте хранения соответствуют рекомендациям для данного проектора. См. страницу с техническими характеристиками в данном руководстве или посоветуйтесь с продавцом.

Уберите внутрь регулировочные ножки.

Технические характеристики

Модель		LU9715	
Устройства отображения		Одночиповая технология DLP с матрицей 0,67"	
Разрешение		WUXGA	
Входные разъемы	HDMI (совместим с HDCP)	1	
	DVI-D (совместим с HDCP)	1	
	DisplayPort (совместим с HDCP)	1	
	Вход 3G-SDI (совместим с HDCP)	1	
	Computer-1 (D-sub, 15-контактный)	1	
	Computer-2 (5BNC)	1	
	HDBaseT (используется совместно с RJ-45)	1	
Выходные разъемы	Monitor Out (D-sub, 15-контактный)	1	
	Trigger (гнездо для стерео миништекер $\varnothing 3,5$ мм)	X1 (выход 12 В пост. тока)	
	3D IR Sync (VESA mini din)	1	
	Выход 3G-SDI	1	
Управление и обслуживание	Lan (RJ-45)	1	
	Wired Remote (гнездо для стерео миништекер $\varnothing 3,5$ мм)	1	
	RS-232	1	
Требования к питанию		100-130 В пер. тока	200-240 В пер. тока
Входной ток		9,50 А	4,50 А
Энергопотребление (обычный режим)		885 Вт при 110 В (макс.), 845 Вт при 220 В (макс.)	
Температура при работе		от 32°F до 104°F (от 0°C до 40°C)	
Температура хранения		от 14°F до 140°F (от -10°C до 60°C), от 5% до 95% (без образования конденсата)	
Размеры		22,95" x 19,6" x 8,31" 583 мм (Д) x 500 мм (Ш) x 211 мм (В) (без учета выдвигающихся ножек)	
Вес нетто (только проектор)		28 кг	

Размеры

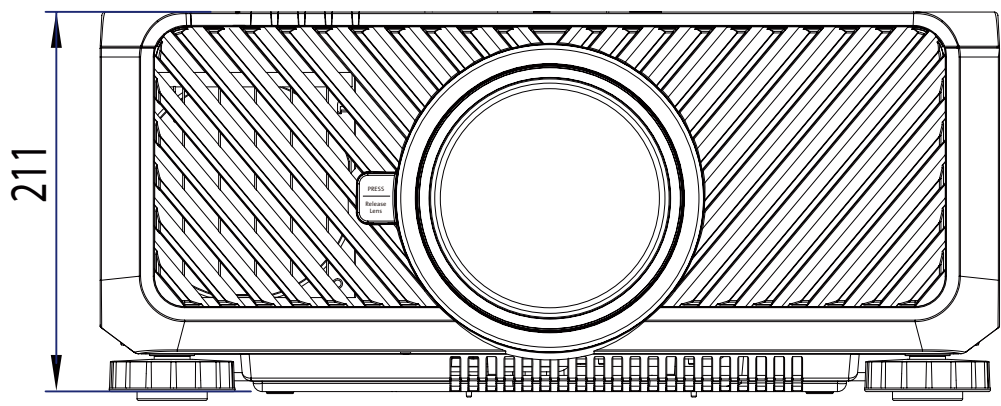
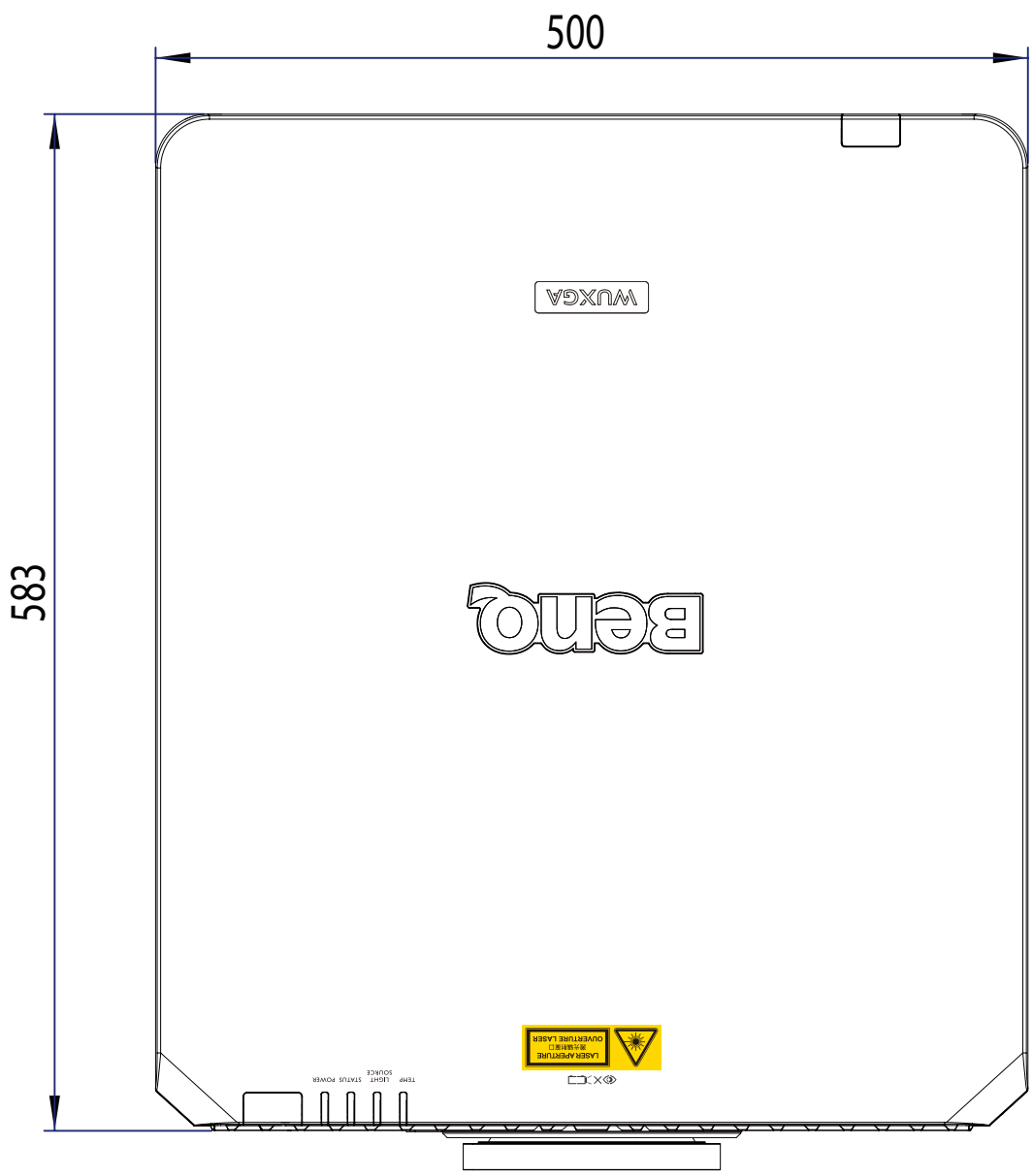

Единицы измерения: мм

Таблица синхронизации

В следующей таблице указаны совместимые типы сигналов, значения разрешения и частоты развертки.

Частота горизонтальной развертки: 15 кГц, 31-90 кГц, Частота вертикальной развертки: 50-85 Гц.

Формат сигнала	Разрешение	Частота кадров (Гц)	Computer 1, 2 -SOG	Computer 1, 2 - RGBHV		DisplayPort / DVI-D	HDMI / HD-BaseT	HD/SDI			
								RGB	YUV		
							8-бит.		10-бит.	12-бит.	
ПК	640x480	59,94		X	X	X	X				
	640x480	74,99		X	X	X	X				
	640x480	85		X	X	X	X				
	800x600	60,32		X	X	X	X				
	800x600	75		X	X	X	X				
	800x600	85,06		X	X	X	X				
	848x480	47,95		X	X	X	X				
	848x480	59,94		X	X	X	X				
	1024x768	60		X	X	X	X				
	1024x768	75		X	X	X	X				
	1024x768	85		X	X	X	X				
	1152x864	75		X	X	X	X				
	1280x720	47,95		X	X	X	X				
	1280x800	75		X	X	X	X				
	1280x1024	60,02		X	X	X	X				
	1280x1024	75,02		X	X	X	X				
	1280x1024	85,02		X	X	X	X				
	1366x768	60		X	X	X	X				
	1600x1200	60		X	X	X	X				
	1920x1080	47,95		X	X	X	X				
	1680x1050	59,94		X	X	X	X				
	1920x1200 RB	50		X	X	X	X				
	1920x1200 RB	60		X	X	X	X				
	1400x1050	60		X	X	X	X				
	1366x768	60		X	X	X	X				
	1440x900	60		X	X	X	X				
	1280x768	60		X	X	X	X				
	1280x800	60		X	X	X	X				
1280x960	60		X	X	X	X					

Формат сигнала	Разрешение	Частота кадров (Гц)	Computer 1, 2 -SOG	Computer 1, 2 - RGBHV		DisplayPort / DVI-D	HDMI / HD-BaseT	HD/SDI			
								RGB	YUV		
							8-бит.		10-бит.	12-бит.	
Apple Mac	640x480	66,59		X	X	X	X				
	832x624	74,54		X	X	X	X				
	1024x768	75		X	X	X	X				
	1152x870	75		X	X	X	X				
SDTV	480i	59,94	X								X
	1440x480i	60					X	X	X	X	
	1440x576i	50					X	X	X	X	
	576i	50	X								X
EDTV	480p	59,94	X	X	X	X	X	X	X	X	
	576p	50	X	X	X	X	X	X	X	X	
HDTV	1035i	60	X	X	X	X	X	X	X	X	X
	1080i	50	X	X	X	X	X	X	X	X	X
	1080i	59,94	X	X	X	X	X	X	X	X	X
	1080i	60	X	X	X	X	X	X	X	X	X
	720p	50	X	X	X	X	X	X	X	X	X
	720p	59,94	X	X	X	X	X	X	X	X	X
	720p	60	X	X	X	X	X	X	X	X	X
	1080p	23,98	X	X	X	X	X	X	X	X	X
	1080p	24	X	X	X	X	X	X	X	X	X
	1080p	25	X	X	X	X	X	X	X	X	X
	1080p	29,97	X	X	X	X	X	X	X	X	X
HDTV	1080p	50	X	X	X	X	X	X	X	X	X
	1080p	59,94	X	X	X	X	X	X	X	X	X
	1080p	60	X	X	X	X	X	X	X	X	X
Форматы PsF	1080sf	30									X
	1080sf	25									X
X = поддерживаемый видеорежим											

Поддерживаемый видеорежим для 3D

Форматы 3D		Разрешение	Частота кадров (Гц)	Гор.-общая	Частота строк (кГц)	HDMI/HDBaseT	DisplayPort/DVI-D
720p50	Упаковка кадров	1280x720	50	1470	37,5	V	
720p59	Упаковка кадров	1280x720	59,94	1470	44,96	V	
720p60	Упаковка кадров	1280x720	60	1470	45	V	
720p50	Вертикальная стереопара	1280x720	50	750	37,5	V	V
720p59	Вертикальная стереопара	1280x720	59,94	750	44,96	V	V
720p60	Вертикальная стереопара	1280x720	60	750	45	V	V
1080p23	Упаковка кадров	1920x1080	23,98	2205	26,97	V	
1080p24	Упаковка кадров	1920x1080	24	2205	27	V	
1080i50	Горизонтальная стереопара (половина)	1920x1080	50	1125	56,25	V	V
1080i59	Горизонтальная стереопара (половина)	1920x1080	59,94	1125	67,43	V	V
1080i60	Горизонтальная стереопара (половина)	1920x1080	60	1125	67,5	V	V
1080p50	Горизонтальная стереопара (половина)	1920x1080	50	1125	56,25	V	V
1080p59	Горизонтальная стереопара (половина)	1920x1080	59,94	1125	67,43	V	V
1080p60	Горизонтальная стереопара (половина)	1920x1080	60	1125	67,5	V	V
1080p50	Вертикальная стереопара	1920x1080	50	1125	56,25	V	V

Форматы 3D		Разрешение	Частота кадров (Гц)	Гор.-общая	Частота строк (кГц)	HDMI	DisplayPort / DVI-D
1080p59	Вертикальная стереопара	1920x1080	59,94	1125	67,43	V	V
1080p60	Вертикальная стереопара	1920x1080	60	1125	67,5	V	V
1080p50	Чередование кадров	1920x1080	50	1125	56,25	V	V
1080p59	Чередование кадров	1920x1080	59,94	1125	67,43	V	V
1080p60	Чередование кадров	1920x1080	60	1125	67,5	V	V

Характеристики 3D-очков

- Частота обновления: 96/100/120 Гц
- Тип синхронизации: DLP Link / ИК



- Изображение с разрешением больше или меньше физического разрешения проектора будет сжиматься.
- Возможно некорректное отображение некоторых синхросигналов по зеленому каналу.
- Возможно некорректное отображение некоторых сигналов, не указанных в приведенной выше таблице. В этом случае измените частоту обновления или разрешение на вашем ПК.

RS232 command control

Function	Type	Description	ASCII
Power	Write	Power On	<CR>*pow=on#<CR>
	Write	Power off	<CR>*pow=off#<CR>
	Read	Power Status	<CR>*pow=?#<CR>
Source Selection	Write	COMPUTER/YPbPr	<CR>*sour=RGB#<CR>
	Write	COMPUTER 2/YPbPr2	<CR>*sour=RGB2#<CR>
	Write	DVI-D	<CR>*sour=dvid#<CR>
	Write	HDMI	<CR>*sour=hdmi#<CR>
	Write	DisplayPort	<CR>*sour=dp#<CR>
	Write	3G-SDI	<CR>*sour=sdi#<CR>
	Write	HDBaseT	<CR>*sour=hdbaset#<CR>
	Read	Current source	<CR>*sour=?#<CR>
Picture Setting	Write	Bright	<CR>*appmod=bright#<CR>
	Write	Presentation	<CR>*appmod=preseT#<CR>
	Write	Cinema	<CR>*appmod=cine#<CR>
	Read	Picture Mode	<CR>*appmod=?#<CR>
	Write	Brightness +	<CR>*bri=+#<CR>
	Write	Brightness -	<CR>*bri=-#<CR>
	Read	Brightness value	<CR>*bri=?#<CR>
	Write	Contrast +	<CR>*con=+#<CR>

Picture Setting	Write	Contrast -	<CR>*con=#<CR>
	Read	Contrast value	<CR>*con=?#<CR>
	Write	Hue +	<CR>*hue=+#<CR>
	Write	Hue -	<CR>*hue=-#<CR>
	Read	Hue value	<CR>*hue=?#<CR>
	Write	Color +	<CR>*color=+#<CR>
	Write	Color -	<CR>*color=-#<CR>
	Read	Color value	<CR>*color=?#<CR>
	Write	Sharpness +	<CR>*sharp=+#<CR>
	Write	Sharpness -	<CR>*sharp=-#<CR>
	Read	Sharpness value	<CR>*sharp=?#<CR>
	Write	Gamma 1.0	<CR>*gm=1.0#<CR>
	Write	Gamma 1.8	<CR>*gm=1.8#<CR>
	Write	Gamma 2.0	<CR>*gm=2.0#<CR>
	Write	Gamma 2.2	<CR>*gm=2.2#<CR>
	Write	Gamma 2.35	<CR>*gm=2.35#<CR>
	Write	Gamma 2.5	<CR>*gm=2.5#<CR>
	Read	Gamma Status	<CR>*gm=?#<CR>
	Write	Noise Reduction +	<CR>*nr=+#<CR>
	Write	Noise Reduction -	<CR>*nr=-#<CR>
	Read	Noise Reduction value	<CR>*nr=?#<CR>
	Write	Overscan Off	<CR>*ov=off#<CR>
	Write	Overscan Crop	<CR>*ov=crop#<CR>
	Write	Overscan Zoom	<CR>*ov=zoom#<CR>
	Read	Overscan Status	<CR>*ov=?#<CR>
	Write	Reset picture settings	<CR>*picture=reset#<CR>
	Write	Digital Zoom In	<CR>*zoomI#<CR>
	Write	Digital Zoom out	<CR>*zoomO#<CR>
	Write	Auto	<CR>*auto#<CR>
	Write	Color Temperature- Warmer(5400K)	<CR>*ct=warm#<CR>
	Write	Color Temperature-Warm (6500K)	<CR>*ct=warm#<CR>
	Write	Color Temperature-Normal (7500K)	<CR>*ct=normal#<CR>
Write	Color Temperature-Cool (9300K)	<CR>*ct=cool#<CR>	
Write	Color Temperature-lamp native	<CR>*ct=native#<CR>	
Read	Color Temperature Status	<CR>*ct=?#<CR>	

Picture Settings : Color Adjustment	Write	Color Red Offset +	<CR>*roffset=+#<CR>
	Write	Color Red Offset -	<CR>*roffset=-#<CR>
	Read	Color Red Offset value	<CR>*roffset=?#<CR>
	Write	Color Green Offset +	<CR>*goffset=+#<CR>
	Write	Color Green Offset -	<CR>*goffset=-#<CR>
	Read	Color Green Offset value	<CR>*goffset=?#<CR>
	Write	Color Blue Offset +	<CR>*boffset=+#<CR>
	Write	Color Blue Offset -	<CR>*boffset=-#<CR>
	Read	Color Blue Offset value	<CR>*boffset=?#<CR>
	Write	Color Red Gain +	<CR>*rgain=+#<CR>
	Write	Color Red Gain -	<CR>*rgain=-#<CR>
	Read	Color Red Gain value	<CR>*rgain=?#<CR>
	Write	Color Green Gain +	<CR>*ggain=+#<CR>
	Write	Color Green Gain -	<CR>*ggain=-#<CR>
	Read	Color Green Gain value	<CR>*ggain=?#<CR>
	Write	Color Blue Gain +	<CR>*bgain=+#<CR>
	Write	Color Blue Gain -	<CR>*bgain=-#<CR>
	Read	Color Blue Gain value	<CR>*bgain=?#<CR>
Picture Settings : Hue	Write	Hue Red +	<CR>*huer=+#<CR>
	Write	Hue Red -	<CR>*huer=-#<CR>
	Read	Hue Red value	<CR>*huer=?#<CR>
	Write	Hue Green +	<CR>*hueg=+#<CR>
	Write	Hue Green -	<CR>*hueg=-#<CR>
	Read	Hue Green value	<CR>*hueg=?#<CR>
	Write	Hue Blue +	<CR>*hueb=+#<CR>
	Write	Hue Blue -	<CR>*hueb=-#<CR>
	Read	Hue Blue value	<CR>*hueb=?#<CR>
	Write	Hue Cyan +	<CR>*huec=+#<CR>
	Write	Hue Cyan -	<CR>*huec=-#<CR>
	Read	Hue Cyan value	<CR>*huec=?#<CR>
	Write	Hue Magenta +	<CR>*huem=+#<CR>
	Write	Hue Magenta -	<CR>*huem=-#<CR>
	Read	Hue Magenta value	<CR>*huem=?#<CR>
	Write	Hue Yellow +	<CR>*huey=+#<CR>
	Write	Hue Yellow -	<CR>*huey=-#<CR>
	Read	Hue Yellow value	<CR>*huey=?#<CR>

Picture Settings : Saturation	Write	Saturation Red +	<CR>*satr=+#<CR>
	Write	Saturation Red -	<CR>*satr=-#<CR>
	Read	Saturation Red value	<CR>*satr=?#<CR>
	Write	Saturation Green +	<CR>*satg=+#<CR>
	Write	Saturation Green -	<CR>*satg=-#<CR>
	Read	Saturation Green value	<CR>*satg=?#<CR>
	Write	Saturation Blue +	<CR>*satb=+#<CR>
	Write	Saturation Blue -	<CR>*satb=-#<CR>
	Read	Saturation Blue value	<CR>*satb=?#<CR>
	Write	Saturation Cyan +	<CR>*sac=+#<CR>
	Write	Saturation Cyan -	<CR>*sac=-#<CR>
	Read	Saturation Cyan value	<CR>*sac=?#<CR>
	Write	Saturation Magenta +	<CR>*sacm=+#<CR>
	Write	Saturation Magenta -	<CR>*sacm=-#<CR>
	Read	Saturation Magenta value	<CR>*sacm=?#<CR>
	Write	Saturation Yellow +	<CR>*sacy=+#<CR>
	Write	Saturation Yellow -	<CR>*sacy=-#<CR>
	Read	Saturation Yellow value	<CR>*sacy=?#<CR>
Picture Settings : Gain	Write	Gain Red +	<CR>*gainr=+#<CR>
	Write	Gain Red -	<CR>*gainr=-#<CR>
	Read	Gain Red value	<CR>*gainr=?#<CR>
	Write	Gain Green +	<CR>*gaing=+#<CR>
	Write	Gain Green -	<CR>*gaing=-#<CR>
	Read	Gain Green value	<CR>*gaing=?#<CR>
	Write	Gain Blue +	<CR>*gainb=+#<CR>
	Write	Gain Blue -	<CR>*gainb=-#<CR>
	Read	Gain Blue value	<CR>*gainb=?#<CR>
	Write	Gain Cyan +	<CR>*gainc=+#<CR>
	Write	Gain Cyan -	<CR>*gainc=-#<CR>
	Read	Gain Cyan value	<CR>*gainc=?#<CR>
	Write	Gain Magenta +	<CR>*gainm=+#<CR>
	Write	Gain Magenta -	<CR>*gainm=-#<CR>
	Read	Gain Magenta value	<CR>*gainm=?#<CR>
	Write	Gain Yellow +	<CR>*gainy=+#<CR>
	Write	Gain Yellow -	<CR>*gainy=-#<CR>
	Read	Gain Yellow value	<CR>*gainy=?#<CR>
Picture Settings : White Balance	Write	White balance Red +	<CR>*wbr=+#<CR>
	Write	White balance Red -	<CR>*wbr=-#<CR>
	Read	White balance Red value	<CR>*wbr=?#<CR>

Picture Settings : White Balance	Write	White balance Green +	<CR>*wbg=+#<CR>
	Write	White balance Green -	<CR>*wbg=#<CR>
	Read	White balance Green value	<CR>*wbg=?#<CR>
	Write	White balance Blue +	<CR>*wbb=+#<CR>
	Write	White balance Blue -	<CR>*wbb=#<CR>
	Read	White balance Blue value	<CR>*wbb=?#<CR>
Display	Write	Aspect 4:3	<CR>*asp=4:3#<CR>
	Write	Aspect 16:9	<CR>*asp=16:9#<CR>
	Write	Aspect 16:10	<CR>*asp=16:10#<CR>
	Write	Aspect Auto (Aspect Source)	<CR>*asp=AUTO#<CR>
	Write	Aspect Real (Aspect Unscaled)	<CR>*asp=REAL#<CR>
	Write	Aspect Theater Scope	<CR>*asp=THEA#<CR>
	Write	Aspect 5:4	<CR>*asp=5:4#<CR>
	Write	Aspect 1.88	<CR>*asp=1.88#<CR>
	Write	Aspect 2.35	<CR>*asp=2.35#<CR>
	Read	Aspect Status	<CR>*asp=?#<CR>
	Write	V Position +	<CR>*vpos=+#<CR>
	Write	V Position -	<CR>*vpos=#<CR>
	Read	Current V Position	<CR>*vpos=?#<CR>
	Write	H Position +	<CR>*hpos=+#<CR>
	Write	H Position -	<CR>*hpos=#<CR>
	Read	Current H Position	<CR>*hpos=?#<CR>
	Write	Phase +	<CR>*phase=+#<CR>
	Write	Phase -	<CR>*phase=#<CR>
	Read	Current Phase	<CR>*phase=?#<CR>
	Write	Tracking +	<CR>*tracking=+#<CR>
	Write	Tracking -	<CR>*tracking=#<CR>
	Read	Current Tracking	<CR>*tracking=?#<CR>
	Write	Sync level +	<CR>*synclevel=+#<CR>
	Write	Sync level -	<CR>*synclevel=#<CR>
	Read	Current Sync level	<CR>*synclevel=?#<CR>
	Write	Color space Auto	<CR>*cs=auto#<CR>
	Write	Color space YPbPr	<CR>*cs=yp#<CR>
	Write	Color space YCbCr	<CR>*cs=yc#<CR>
	Write	Color space RGB-PC	<CR>*cs=rgbp#<CR>
	Write	Color space RGB-Video	<CR>*cs=rgbv#<CR>
	Read	Current color space	<CR>*cs=?#<CR>
	Write	Reset display	<CR>*display=reset#<CR>
Display : 3D & PIP	Write	3D Sync Off	<CR>*3d=off#<CR>
	Write	3D Auto	<CR>*3d=auto#<CR>
	Write	3D Sync Side by Side	<CR>*3d=sbs#<CR>
	Write	3D Sync Top Bottom	<CR>*3d=tb#<CR>

Display : 3D & PIP	Write	3D Sync Frame Sequential	<CR>*3d=fs#<CR>
	Write	3D inverter disable (3D Swap=Normal)	<CR>*3d=da#<CR>
	Write	3D inverter (3D Swap=Reverse)	<CR>*3d=iv#<CR>
	Read	3D Sync Status	<CR>*3d=?#<CR>
	Write	PIP mode On	<CR>*pip=on#<CR>
	Write	PIP mode Off	<CR>*pip=off#<CR>
	Write	PIP HDMI	<CR>*psour=hdmi#<CR>
	Write	PIP DVI-D (DVI)	<CR>*psour=dvid#<CR>
	Write	PIP COMPUTER/YPbPr (VGA)	<CR>*psour=RGB#<CR>
	Write	PIP COMPUTER 2/YPbPr2 (BNC)	<CR>*psour=RGB2#<CR>
	Write	PIP DisplayPort	<CR>*psour=dp#<CR>
	Write	PIP 3G-SDI	<CR>*psour=sdi#<CR>
	Write	PIP HDBaseT	<CR>*psour=hdbaset#<CR>
	Read	Current PIP source	<CR>*psour=?#<CR>
	Write	PIP position Top Left	<CR>*pippos=tl#<CR>
	Write	PIP position Top Right	<CR>*pippos=tr#<CR>
	Write	PIP position Bottom Left	<CR>*pippos=bl#<CR>
	Write	PIP position Bottom Right	<CR>*pippos=br#<CR>
	Write	PIP position PBP	<CR>*pippos=pbp#<CR>
Read	Current PIP position	<CR>*pippos=?#<CR>	
Setup	Write	Set language to English	<CR>*lang=EN#<CR>
	Write	Set language to French	<CR>*lang=FR#<CR>
	Write	Set language to Spanish	<CR>*lang=SP#<CR>
	Write	Set language to German	<CR>*lang=GE#<CR>
	Write	Set language to Simplify Chinese	<CR>*lang=SC#<CR>
	Read	Language status	<CR>*lang=?#<CR>
	Write	Projector Position-Front Table	<CR>*pp=FT#<CR>
	Write	Projector Position-Rear Table	<CR>*pp=RE#<CR>
	Write	Projector Position-Rear Ceiling	<CR>*pp=RC#<CR>
	Write	Projector Position-Front Ceiling	<CR>*pp=FC#<CR>
	Read	Projector Position Status	<CR>*pp=?#<CR>
	Write	Quick auto search on (Auto Search On)	<CR>*QAS=on#<CR>
	Write	Quick auto search off (Auto Search Off)	<CR>*QAS=off#<CR>
	Read	Quick auto search status	<CR>*QAS=?#<CR>
	Write	Set test pattern Off	<CR>*tp=off#<CR>
	Write	Set test pattern White	<CR>*tp=white#<CR>
	Write	Set test pattern Black	<CR>*tp=black#<CR>
	Write	Set test pattern Red	<CR>*tp=red#<CR>
	Write	Set test pattern Green	<CR>*tp=green#<CR>

Setup	Write	Set test pattern Blue	<CR>*tp=blue#<CR>
	Write	Set test pattern Checkerboard	<CR>*tp=checker#<CR>
	Write	Set test pattern CrossHatch	<CR>*tp=crosshatch#<CR>
	Write	Set test pattern V Burst	<CR>*tp=vburst#<CR>
	Write	Set test pattern H Burst	<CR>*tp=hbust#<CR>
	Write	Set test pattern Color Bar	<CR>*tp=colorbar#<CR>
	Read	Get test pattern status	<CR>*tp=?#<CR>
	Write	Reset Setup	<CR>*setup=reset#<CR>
Light Settings	Write	Laser power Normal mode	<CR>*lampm=lnor#<CR>
	Write	Laser power Eco mode	<CR>*lampm=eco#<CR>
	Write	Laser power Custom mode	<CR>*lampm=cust#<CR>
	Read	Get laser power mode	<CR>*lampm=?#<CR>
	Write	Custom power level +	<CR>*lampcpl=+#<CR>
	Write	Custom power level -	<CR>*lampcpl=-#<CR>
	Read	Custom power level ?	<CR>*lampcpl=?#<CR>
	Write	High Altitude mode on	<CR>*Highaltitude=on#<CR>
	Write	High Altitude mode auto	<CR>*Highaltitude=auto#<CR>
	Read	High Altitude mode status	<CR>*Highaltitude=?#<CR>
Warping	Write	Set Active Warp to Keystone	<CR>*warp=keystone#<CR>
	Write	Set Active Warp to 4 Corners	<CR>*warp=4corners#<CR>
	Write	Set Active Warp to Rotation	<CR>*warp=rotation#<CR>
	Write	Set Active Warp to Pin/Barrel	<CR>*warp=pinbarrel#<CR>
	Read	Active Warp Status	<CR>*warp=?#<CR>
	Write	Warp Reset	<CR>*warp=reset#<CR>
	Write	Keystone-Horizontal Decrease	<CR>*hkeyst=-#<CR>
	Write	Keystone-Horizontal Increase	<CR>*hkeyst=+#<CR>
	Read	Keystone-Horizontal Status	<CR>*hkeyst=?#<CR>
	Write	Keystone-Vertical Decrease	<CR>*vkeyst=-#<CR>
	Write	Keystone-Vertical Increase	<CR>*vkeyst=+#<CR>
	Read	Keystone-Vertical Status	<CR>*vkeyst=?#<CR>
	Write	Rotation Decrease	<CR>*rot=-#<CR>
	Write	Rotation Increase	<CR>*rot=+#<CR>
	Read	Rotation Status	<CR>*rot=?#<CR>
	Write	Horizontal Pin/Barrel Decrease	<CR>*hpinba=-#<CR>
	Write	Horizontal Pin/Barrel Increase	<CR>*hpinba=+#<CR>
	Read	Horizontal Pin/Barrel Status	<CR>*hpinba=?#<CR>
	Write	Vertical Pin/Barrel Decrease	<CR>*vpinba=-#<CR>
	Write	Vertical Pin/Barrel Increase	<CR>*vpinba=+#<CR>
	Read	Vertical Pin/Barrel Status	<CR>*vpinba=?#<CR>
	Write	4 Corners Top-Left-X Decrease	<CR>*4ctlx=-#<CR>
	Write	4 Corners Top-Left-X Increase	<CR>*4ctlx=+#<CR>
	Read	4 Corners Top-Left-X Status	<CR>*4ctlx=?#<CR>

Warping	Write	4 Corners Top-Left-Y Decrease	<CR>*4ctly=#<CR>
	Write	4 Corners Top-Left-Y Increase	<CR>*4ctly=+#<CR>
	Read	4 Corners Top-Left-Y Status	<CR>*4ctly=?#<CR>
	Write	4 Corners Top-Right-X Decrease	<CR>*4ctrx=#<CR>
	Write	4 Corners Top-Right-X Increase	<CR>*4ctrx=+#<CR>
	Read	4 Corners Top-Right-X Status	<CR>*4ctrx=?#<CR>
	Write	4 Corners Top-Right-Y Decrease	<CR>*4ctry=#<CR>
	Write	4 Corners Top-Right-Y Increase	<CR>*4ctry=+#<CR>
	Read	4 Corners Top-Right-Y Status	<CR>*4ctry=?#<CR>
	Write	4 Corners Bottom-Left-X Decrease	<CR>*4cblx=#<CR>
	Write	4 Corners Bottom-Left-X Increase	<CR>*4cblx=+#<CR>
	Read	4 Corners Bottom-Left-X Status	<CR>*4cblx=?#<CR>
	Write	4 Corners Bottom-Left-Y Decrease	<CR>*4cbly=#<CR>
	Write	4 Corners Bottom-Left-Y Increase	<CR>*4cbly=+#<CR>
	Read	4 Corners Bottom-Left-Y Status	<CR>*4cbly=?#<CR>
	Write	4 Corners Bottom-Right-X Decrease	<CR>*4cbrx=#<CR>
	Write	4 Corners Bottom-Right-X Increase	<CR>*4cbrx=+#<CR>
	Read	4 Corners Bottom-Right-X Status	<CR>*4cbrx=?#<CR>
	Write	4 Corners Bottom-Right-Y Decrease	<CR>*4cbry=#<CR>
	Write	4 Corners Bottom-Right-Y Increase	<CR>*4cbry=+#<CR>
Read	4 Corners Bottom-Right-Y Status	<CR>*4cbry=?#<CR>	
Blanking	Write	Blanking Reset	<CR>*bnk=reset#<CR>
	Write	Blanking Top Decrease	<CR>*bnkt=#<CR>
	Write	Blanking Top Increase	<CR>*bnkt=+#<CR>
	Read	Blanking Top Status	<CR>*bnkt=?#<CR>
	Write	Blanking Bottom Decrease	<CR>*bnkb=#<CR>
	Write	Blanking Bottom Increase	<CR>*bnkb=+#<CR>
	Read	Blanking Bottom Status	<CR>*bnkb=?#<CR>
	Write	Blanking Left Decrease	<CR>*bnkl=#<CR>
	Write	Blanking Left Increase	<CR>*bnkl=+#<CR>
	Read	Blanking Left Status	<CR>*bnkl=?#<CR>
	Write	Blanking Right Decrease	<CR>*bnkr=#<CR>
	Write	Blanking Right Increase	<CR>*bnkr=+#<CR>
	Read	Blanking Right Status	<CR>*bnkr=?#<CR>

Edge Blending	Write	Edge Blending On	<CR>*eb=on#<CR>
	Write	Edge Blending Off	<CR>*eb=off#<CR>
	Read	Edge Blending Status	<CR>*eb=?#<CR>
	Write	Edge Blending Reset	<CR>*eb=reset#<CR>
	Write	Edge Blending adjust lines On	<CR>*ebadl=on#<CR>
	Write	Edge Blending adjust lines Off	<CR>*ebadl=off#<CR>
	Read	Edge Blending adjust lines Status	<CR>*ebadl=?#<CR>
	Write	Edge Blending White Level Top Decrease	<CR>*ebwt=-#<CR>
	Write	Edge Blending White Level Top Increase	<CR>*ebwt=+#<CR>
	Read	Edge Blending White Level Top Status	<CR>*ebwt=?#<CR>
	Write	Edge Blending White Level Bottom Decrease	<CR>*ebwb=-#<CR>
	Write	Edge Blending White Level Bottom Increase	<CR>*ebwb=+#<CR>
	Read	Edge Blending White Level Bottom Status	<CR>*ebwb=?#<CR>
	Write	Edge Blending White Level Left Decrease	<CR>*ebwl=-#<CR>
	Write	Edge Blending White Level Left Increase	<CR>*ebwl=+#<CR>
	Read	Edge Blending White Level Left Status	<CR>*ebwl=?#<CR>
	Write	Edge Blending White Level Right Decrease	<CR>*ebwr=-#<CR>
	Write	Edge Blending White Level Right Increase	<CR>*ebwr=+#<CR>
	Read	Edge Blending White Level Right Status	<CR>*ebwr=?#<CR>
	Write	Edge Blending Black Level Top Decrease	<CR>*ebbt=-#<CR>
	Write	Edge Blending Black Level Top Increase	<CR>*ebbt=+#<CR>
	Read	Edge Blending Black Level Top Status	<CR>*ebbt=?#<CR>
	Write	Edge Blending Black Level Bottom Decrease	<CR>*ebbb=-#<CR>
	Write	Edge Blending Black Level Bottom Increase	<CR>*ebbb=+#<CR>
	Read	Edge Blending Black Level Bottom Status	<CR>*ebbb=?#<CR>
	Write	Edge Blending Black Level Left Decrease	<CR>*ebbl=-#<CR>
	Write	Edge Blending Black Level Left Increase	<CR>*ebbl=+#<CR>
	Read	Edge Blending Black Level Left Status	<CR>*ebbl=?#<CR>
	Write	Edge Blending Black Level Right Decrease	<CR>*ebbr=-#<CR>
	Write	Edge Blending Black Level Right Increase	<CR>*ebbr=+#<CR>
	Read	Edge Blending Black Level Right Status	<CR>*ebbr=?#<CR>

Edge Blending	Write	Edge Blending Black Level All color Decrease	<CR>*ebca=#<CR>
	Write	Edge Blending Black Level All color Increase	<CR>*ebca=+#<CR>
	Read	Edge Blending Black Level All color Status	<CR>*ebca=?#<CR>
	Write	Edge Blending Black Level Red Decrease	<CR>*ebcr=#<CR>
	Write	Edge Blending Black Level Red Increase	<CR>*ebcr=+#<CR>
	Read	Edge Blending Black Level Red Status	<CR>*ebcr=?#<CR>
	Write	Edge Blending Black Level Green Decrease	<CR>*ebcg=#<CR>
	Write	Edge Blending Black Level Green Increase	<CR>*ebcg=+#<CR>
	Read	Edge Blending Black Level Green Status	<CR>*ebcg=?#<CR>
	Write	Edge Blending Black Level Blue Decrease	<CR>*ebcb=#<CR>
	Write	Edge Blending Black Level Blue Increase	<CR>*ebcb=+#<CR>
	Read	Edge Blending Black Level Blue Status	<CR>*ebcb=?#<CR>
System	Write	Standby Settings-Network on (Network Standby)	<CR>*standbynet=on#<CR>
	Write	Standby Settings-Network off (ECO Standby)	<CR>*standbynet=off#<CR>
	Read	Standby Settings-Network Status	<CR>*standbynet=?#<CR>
	Write	Auto Power Off-on (Auto power off)	<CR>*autopoweroff=on#<CR>
	Write	Auto Power Off-off (Auto power off)	<CR>*autopoweroff=off#<CR>
	Read	Auto Power Off-Status	<CR>*autopoweroff=?#<CR>
	Write	Direct Power On-on (Auto Power On)	<CR>*directpower=on#<CR>
	Write	Direct Power On-off (Auto power off)	<CR>*directpower=off#<CR>
	Read	Direct Power On-Status	<CR>*directpower=?#<CR>
	Write	Set background to Logo	<CR>*bg=logo#<CR>
	Write	Set background to Black	<CR>*bg=black#<CR>
	Write	Set background to Blue	<CR>*bg=blue#<CR>
	Write	Set background to White	<CR>*bg=white#<CR>
	Read	Get background status	<CR>*bg=?#<CR>
	Write	Startup logo off	<CR>*startlogo=off#<CR>
	Write	Startup logo on	<CR>*startlogo=on#<CR>
	Write	Get startup logo status	<CR>*startlogo=#<CR>
	Write	Trigger on	<CR>*trigger=on#<CR>
	Write	Trigger off	<CR>*trigger=off#<CR>
	Read	Trigger status	<CR>*trigger=?#<CR>
Write	Dynamic black on	<CR>*db=on#<CR>	

System	Write	Dynamic black off	<CR>*db=off#<CR>
	Read	Dynamic black status	<CR>*db=?#<CR>
	Write	Factory reset	<CR>*fact=reset#<CR>
	Write	System reset	<CR>*system=reset#<CR>
Information	Read	Get Model Name	<CR>*modelName=?#<CR>
	Read	Get Serial Number	<CR>*sn=?#<CR>
	Read	Get F/W Version	<CR>*swver=?#<CR>
	Read	Get Active source	<CR>*activesour=?#<CR>
	Read	Get Pixel clock	<CR>*pixelclock=?#<CR>
	Read	Get Signal format	<CR>*signal=?#<CR>
	Read	Get H refresh rate	<CR>*hfreq=?#<CR>
	Read	Get V refresh rate	<CR>*vfreq=?#<CR>
	Read	Laser Hour	<CR>*lsrtim=?#<CR>
Miscellaneous	Write	Blank On	<CR>*blank=on#<CR>
	Write	Blank Off	<CR>*blank=off#<CR>
	Read	Blank Status	<CR>*blank=?#<CR>
	Write	Freeze On	<CR>*freeze=on#<CR>
	Write	Freeze Off	<CR>*freeze=off#<CR>
	Read	Freeze Status	<CR>*freeze=?#<CR>
	Write	Menu On	<CR>*menu=on#<CR>
	Write	Menu Off	<CR>*menu=off#<CR>
	Read	Menu Status	<CR>*menu=?#<CR>
	Write	Up	<CR>*up#<CR>
	Write	Down	<CR>*down#<CR>
	Write	Right	<CR>*right#<CR>
	Write	Left	<CR>*left#<CR>
	Write	Enter	<CR>*enter#<CR>
	Read	Error Code	<CR>*error=report#<CR>
	Write	Lens Shift Up	<CR>*lst=up#<CR>
	Write	Lens Shift Down	<CR>*lst=down#<CR>
	Write	Lens Shift Left	<CR>*lst=left#<CR>
	Write	Lens Shift Right	<CR>*lst=right#<CR>
	Write	Lens Focus Plus	<CR>*focus=+#<CR>
	Write	Lens Focus Minus	<CR>*focus=-#<CR>
	Write	Lens Zoom Plus	<CR>*zoom=+#<CR>
	Write	Lens Zoom Minus	<CR>*zoom=-#<CR>
	Write	Lens load memory 1	<CR>*lensload=m1#<CR>
	Write	Lens load memory 2	<CR>*lensload=m2#<CR>
	Write	Lens load memory 3	<CR>*lensload=m3#<CR>
	Write	Lens load memory 4	<CR>*lensload=m4#<CR>
Write	Lens load memory 5	<CR>*lensload=m5#<CR>	
Write	Lens load memory 6	<CR>*lensload=m6#<CR>	

Miscellaneous	Write	Lens load memory 7	<CR>*lensload=m7#<CR>
	Write	Lens load memory 8	<CR>*lensload=m8#<CR>
	Write	Lens load memory 9	<CR>*lensload=m9#<CR>
	Write	Lens load memory 10	<CR>*lensload=m10#<CR>
	Read	Read Lens memory status	<CR>*lensload=?#<CR>
	Write	Lens save memory 1	<CR>*lenssave=m1#<CR>
	Write	Lens save memory 2	<CR>*lenssave=m2#<CR>
	Write	Lens save memory 3	<CR>*lenssave=m3#<CR>
	Write	Lens save memory 4	<CR>*lenssave=m4#<CR>
	Write	Lens save memory 5	<CR>*lenssave=m5#<CR>
	Write	Lens save memory 6	<CR>*lenssave=m6#<CR>
	Write	Lens save memory 7	<CR>*lenssave=m7#<CR>
	Write	Lens save memory 8	<CR>*lenssave=m8#<CR>
	Write	Lens save memory 9	<CR>*lenssave=m9#<CR>
	Write	Lens save memory 10	<CR>*lenssave=m10#<CR>
	Write	Reset Lens to center	<CR>*lensreset=center#<CR>



Примечание:

Скорость передачи по RS-232 в бодах: 9600

Управление проектором по сети

Настройка проектора для сетевой работы

Изображение	Отображение	Настройка	Дополнительно	Система	Информация
Система \ Сеть					
Режим сети		◀ Управление проектором ▶			
IP-адрес	192 .168 . 0 .99				
Маска подсети	255 .255 .255 . 0				
Шлюз	0 . 0 . 0 . 0				
DHCP	Выкл.				
Применить					
 Сбросить Сеть					
Computer 1				MENU Выход	

Внимание!

Для параметра DHCP установите значение Выкл. и выберите Применить, чтобы активировать его. Сервер DHCP присваивает IP-адрес и настройки. Параметры IP-адрес, Маска подсети и Шлюз будут отображаться тускло и будут недоступны для выбора. Если локальная сеть не поддерживает сервис DHCP, то нажатием кнопок ▲ ▼ и Enter выберите сеть и ее параметры:

IP-адрес: Чтобы открыть окно ввода IP-адреса и ввести его, нажмите кнопку Enter. Нажатием кнопок ◀ ▶ выберите цифры в IP-адресе, которые хотите изменить. Нажатием кнопок ▲ ▼ увеличьте или уменьшите цифру в IP-адресе.

Маска подсети: Установите адрес подсети так же, как при установке IP-адреса.

Шлюз: Установите адрес шлюза так же, как при установке IP-адреса.

DHCP: Для параметра DHCP выберите значение Вкл. или Выкл. Если выбрать значение Вкл., то сервер DHCP сетевого домена присвоит IP-адрес проектору. То есть IP-адрес отобразится в окне адреса, и его не нужно будет вводить вручную. В противном случае домен не присвоит или не сможет присвоить IP-адрес, и значение 0. 0. 0 будет показано в окне IP-адреса.

Применить: Нажмите эту кнопку и затем нажмите Enter. Через несколько секунд значения сетевых параметров будут изменены, и показанное ниже сообщение пропадет.

Применить Сеть

ДА

НЕТ

Если не удастся подключиться к сети, то обратитесь к сетевому администратору.

Управление проектором через веб-браузер

Откройте браузер и введите IP-адрес проектора. Откроется его главная страница с 5 параметрами:

Projector Status (Состояние проектора): Текущие настройки проектора.

Projector control (Управление проектором): Управление проектором через веб-интерфейс.

Crestron RoomView: Страница сетевого управления через браузер, совместимая с системой Crestron.

Network setup (Настройка сетевых параметров): Настройка параметра для подключения к сети.

Alert Mail Setup (Настройка оповещений по эл. почте): Настройки отправки по эл. почте оповещений о неисправностях в работе проектора. В случае неисправности в работе проектора он отправит эл. письма указанным пользователям.

Projector status (Состояние проектора)

На следующем рисунке показан проектор с IP-адресом "192.168.0.100":

Projector Status	Model	BenQ Projector	
Projector Control	Serial Number	9876543219876	
Crestron RoomView	Software Version	MD07-SD07-FD17-LD03-22-RD02-3092	
Network Setup	Power Status	Power On	
Alert Mail Setup	Input	COMPUTER1	
	Laser Status	Power : On	Runtime : 267 H
	Projection Mode	Front Table	
	High Altitude	Auto	
	Intake Temperature	28 / 30	°C
	DMD Temperature	34	°C
	Laser Temperature	46 / 41	°C
	Diagnostic Status	(No Error)	
	LAN Information		
	LAN Software Ver.	RD02	
	MAC address	00:18:23:00:00:00	

Model (Модель)	: Номер модели проектора
Software Version (Версия ПО)	: Версия системного ПО проектора
Power Status (Состояние питания)	: Текущее состояние включения питания проектора
Input (Вход)	: Текущий входной сигнал
Diagnostic status (Состояние диагностики)	: Отображение сообщений об ошибках в работе проектора

Информация о параметрах сетевого управления (версия RJ-45)

LAN Software Version: Версия ПО сетевого управления

(Версия ПО LAN)

MAC address : Текущий IP-адрес

(MAC-адрес)

Projector control (Управление проектором)

Выберите эту функцию для управления проектором через веб-браузер.

Projector Status

Projector Control

Crestron RoomView

Network Setup

Alert Mail Setup

Power

On Off

Blank

Disable Enable

Input Selection

HDMI COMPUTER1 COMPUTER2 DVI-D

DisplayPort HDBaseT 3G-SDI

Lens Control

Zoom Focus Shift

IN IN Up

OUT OUT Left Right

Down

Crestron RoomView

На главной странице проектора нажмите пункт Crestron, чтобы на новой вкладке открыть страницу управления этой системой.



Power (Питание): Нажмите для включения или выключения питания проектора.

Source List (Список источников): Прокрутка списка доступных проектору источников входного сигнала. Нажатием кнопок со стрелками ▲ (вверху экрана) или ▼ (внизу экрана) прокрутите список.

Параметры регулировки изображения

Нажатием кнопок со стрелками ◀ (влево по экрану) или ▶ (вправо по экрану) прокрутите другие параметры регулировки.

Freeze (Стоп-кадр): Стоп-кадр на текущем проекционном экране. После включения функции "Стоп-кадр" на проекционном экране отображается сообщение "Freeze" (Стоп-кадр) Чтобы возобновить проецирование, нажмите кнопку Freeze (Стоп-кадр) еще раз.

Contrast (Контрастность): Нажмите, чтобы показать окно регулировки, а для регулировки контрастности нажимайте кнопки со стрелками ◀▶.



Brightness (Яркость): Нажмите, чтобы показать окно регулировки, а для регулировки яркости нажимайте мышью кнопки со стрелками ◀▶.



Sharpness (Резкость): Нажмите, чтобы показать окно регулировки, а для регулировки резкости нажимайте мышью кнопки со стрелками ◀▶.

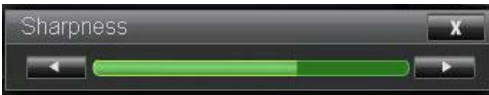

Zoom (Масштаб): Увеличение размера проецируемого изображения. Для увеличения нажимайте кнопку "+", а для уменьшения - кнопку "-". Для перемещения по увеличенному проецируемому изображению нажимайте 4 кнопки со стрелками.



Окно с кнопками управления

Это окно повторяет кнопки на пульте ДУ и на панели управления.

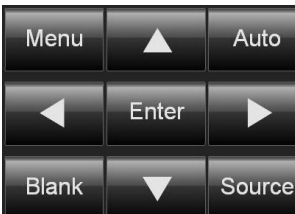

Enter (Ввод): Подтверждение изменений и выбор пункта в экранном меню.

Menu (Меню): Нажмите, чтобы открыть экранное меню. Нажмите еще раз, чтобы закрыть его.

Auto (Авто): Запуск функции автоматической регулировки изображения.

Blank (Пустой экран): Приостановка проецирования изображения, вместо него отображается маска. Для возобновления проецирования нажмите еще раз.

Source (Источник): Отображение списка источников сигнала.

Tools (Сервис): Настройка параметров работы с устройствами, совместимыми с системой Crestron. Подробное описание порядка настройки см. в соответствующих руководствах.

Info (Информация): Отображение текущего состояния проектора и настроек Crestron.

Network setup (Настройка сетевых параметров)

Для управления проектором настройте следующие параметры.

Projector Status	<p>DHCP: <input checked="" type="radio"/> On <input type="radio"/> Off</p> <p>IP Address: <input type="text" value="172"/> . <input type="text" value="16"/> . <input type="text" value="26"/> . <input type="text" value="188"/></p> <p>Subnet Mask: <input type="text" value="255"/> . <input type="text" value="255"/> . <input type="text" value="254"/> . <input type="text" value="0"/></p> <p>Gateway: <input type="text" value="172"/> . <input type="text" value="16"/> . <input type="text" value="27"/> . <input type="text" value="254"/></p> <p>DNS Server: <input type="text" value="172"/> . <input type="text" value="16"/> . <input type="text" value="16"/> . <input type="text" value="200"/></p> <p style="text-align: center;"><input type="button" value="Save Settings"/></p> <p>CAUTION: Incorrect settings may cause the projector to lose network connectivity.</p>
Projector Control	
Crestron RoomView	
Network Setup	
Alert Mail Setup	

Информация для настройки управления по сети

IP Address (IP-адрес): Текущий IP-адрес

Subnet Mask (Маска : Текущая настройка подсети подсети)

Gateway (Шлюз) : Текущая настройка шлюза

DNS Server (Сервер : Текущая настройка сервера DNS DNS)

Alert mail setup (Настройка оповещений по эл. почте)

Проектор может отправлять по эл. почте оповещения заранее определенным пользователям. Настройте следующие параметры.

Projector Status	<p>SMTP Server: <input type="text"/> Port: <input type="text" value="25"/></p> <p>User Name: <input type="text"/></p> <p>Password: <input type="text"/></p> <p style="text-align: right;"><input type="button" value="Apply"/></p>
Projector Control	
Crestron RoomView	
Network Setup	
Alert Mail Setup	

<p>E-mail Alert: <input type="radio"/> Enable <input checked="" type="radio"/> Disable</p> <p>From: <input type="text"/></p> <p>To: <input type="text"/></p> <p>CC: <input type="text"/></p> <p>Projector Name: <input type="text" value="000000"/></p> <p>Location: <input type="text"/></p> <p style="text-align: right;"><input type="button" value="Apply"/></p>

Прежде чем включить эту функцию:

SMTP Sever (Сервер SMTP) : Укажите имя сервера SMTP, через который проектор будет отправлять порт эл. письма с оповещениями.

E-mail Port (Порт эл. почты) : Укажите порт передачи.

User Name (Имя пользователя) : Укажите имя пользователя, которое проектор будет использовать при отправке по эл. почте оповещений через сервер SMTP.

Password (Пароль) : Укажите пароль пользователя.

E-mail Alert (Уведомление по эл. почте) : Включение или отключение функции оповещений по эл. почте.

From (От) : Укажите адрес эл. почты отправителя.

To (Кому) : Укажите адрес эл. почты получателя.

CC (Копия) : Укажите адрес эл. почты дополнительных получателей.

Projector Name (Имя проектора) : Укажите имя или ID-код проектора.

Location (Местоположение) : Укажите место установки проектора.

Устранение неисправностей

Индикаторные сообщения

Проектор выдает разные индикаторные сообщения для оповещения пользователей о проблемах настройки или системных ошибках. На следующем рисунке показаны индикаторы на верхней крышке проектора.

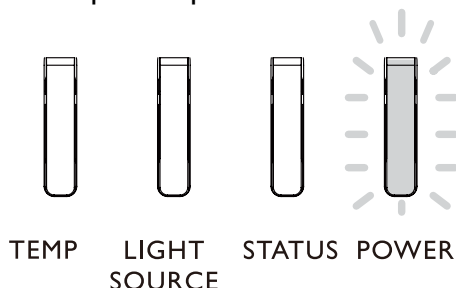

Индикатор TEMP (Температура)

Свечение индикатора		Состояние проектора	Советы по работе
Не горит		Нормальное состояние.	
Мигает	Красный	Ошибка: перегрев	Обратитесь к ближайшему авторизованному продавцу или в сервисный центр.

Индикатор LIGHT SOURCE (Источник света)

Свечение индикатора		Состояние проектора	Советы по работе
Не горит		Источник света выключен	
Мигает	Зеленый	Проектор включается	
	Красный (6 циклов)	Закончился срок службы источника света	Обратитесь в местный сервисный центр.
Горит	Красный	Проблема с источником света	Обратитесь в местный сервисный центр.
	Зеленый	Источник света включен	

Индикатор STATUS (Состояние)

Свечение индикатора		Состояние проектора	Советы по работе
Не горит		Обычное	
Мигает	Красный (один раз)	Ошибка: защитный выключатель	Проверьте, плотно ли закрыта верхняя крышка и надежно ли вставлен объектив. Если проблема сохранится, то обратитесь в местный сервисный центр.
	Красный (четыре раза)	Ошибка вентилятора	Обратитесь в местный сервисный центр.
Горит	Красный	Ошибка системы	Обратитесь в местный сервисный центр.

Индикатор POWER (Питание)

Свечение индикатора		Состояние проектора	Советы по работе
Не горит		Сетевое питание отключено	Проверьте источник питания переменного тока и питание в проекторе.
Мигает	Зеленый	Готовность к включению питания проектора	Подождите, пока проектор начнет проецирование
	Оранжевый	Проектор охлаждается	
Горит	Красный	Режим ожидания	Чтобы включить проектор, нажмите кнопку ON на пульте ДУ или кнопку Power на панели управления.
	Зеленый	Питание проектора включено	

Общие проблемы и способы их устранения

В этом руководстве мы советуем, как устранять проблемы, которые могут возникнуть при эксплуатации проектора. Если проблему не удастся устранить, то обратитесь к продавцу за помощью. Часто причиной проблем является всего лишь отсутствие контакта в соединении. Прежде чем переходить к решению конкретных проблем, проверьте следующее:

- С помощью тестера проверьте наличие напряжения в сети электропитания.
- Убедитесь в том, что проектор включен.
- Проверьте правильность и надежность всех подключений.
- Убедитесь в том, что подключенное устройство включено.
- Убедитесь в том, что подключенный ПК не находится в режиме ожидания.
- Убедитесь в том, что в подключенном ноутбуке настроен вывод на внешний дисплей. (Обычно для этого на ноутбуке нужно одновременно нажать клавишу Fn и другую специальную клавишу.)

Советы по устранению неисправностей

В каждом разделе, относящемся к конкретной проблеме, выполняйте действия в порядке их перечисления. Это поможет быстрее устранить проблему.

Попытайтесь точно выявить причину неисправности, чтобы не заменять работоспособные детали.

Например, если вы замените батарейки, а проблема сохранится, то установите обратно эти батарейки и перейдите к следующему шагу.

Во время устранения неисправности записывайте все предпринимаемые вами действия: эти сведения пригодятся в разговоре со специалистом сервисного центра.

Проблемы с изображением

Проблема: На экране отсутствует изображение

1. Проверьте настройки ноутбука или компьютера.
2. Выключите все устройства и снова включите их в правильном порядке.

Проблема: Изображение размыто

1. Подстройте фокус проектора.
2. Нажмите кнопку AUTO FOCUS на пульте ДУ или на проекторе.
3. Убедитесь в том, что расстояние от проектора до экрана соответствует указанному диапазону.
4. Проверьте чистоту объектива проектора.
5. Снимите крышку объектива.

Проблема: Изображение расширяется сверху или снизу (эффект трапеции)

6. Установите проектор по возможности перпендикулярно к экрану.
7. Устраните проблему, выбрав функцию Трапец. искажения в экранном меню.

Проблема: Изображение перевернуто по горизонтали или вертикали

- Проверьте установку "Сзади на потолке" в экранном меню Настройка.

Проблема: Полосы на изображении

1. В экранном меню **Отображение** восстановите значения по умолчанию для параметров **Положение** и **Фаза**.
2. Чтобы убедиться в том, что проблема вызвана не видеокартой подключенного ПК, подключите другой компьютер.

Проблема: Изображение блеклое, слабоконтрастное

1. Отрегулируйте параметр **Контраст** в экранном меню **Изображение**.
2. Отрегулируйте параметр **Яркость** в экранном меню **Изображение**.

Проблема: Цвет проецируемого изображения не такой, как у исходного изображения.

Отрегулируйте **Цветовую температуру** и параметры в меню **Изображение**.

Проблемы с пультом ДУ

Проблема: Проектор не реагирует на нажатия кнопок на пульте ДУ

1. Направьте пульт ДУ прямо на ИК-датчик на проекторе.
2. Убедитесь в том, что между датчиком и пультом ДУ нет препятствий.
3. Выключите флуоресцентное освещение в помещении.
4. Проверьте полярность установки батареек.
5. Замените батарейки.
6. Выключите другие находящиеся поблизости ИК-устройства.
7. Сдайте пульт ДУ в ремонт.
8. Убедитесь в том, что код пульта ДУ соответствует коду проектора.
9. Убедитесь в том, что выключатель сброса на крышке отсека снизу пульта ДУ установлен в правильное положение.

BenQ ecoFACTS

BenQ has been dedicated to the design and development of greener product as part of its aspiration to realize the ideal of the "Bringing Enjoyment 'N Quality to Life" corporate vision with the ultimate goal to achieve a low-carbon society. Besides meeting international regulatory requirement and standards pertaining to environmental management, BenQ has spared no efforts in pushing our initiatives further to incorporate life cycle design in the aspects of material selection, manufacturing, packaging, transportation, using and disposal of the products. BenQ ecoFACTS label lists key eco-friendly design highlights of each product, hoping to ensure that consumers make informed green choices at purchase. Check out BenQ's CSR Website at <http://csr.BenQ.com/> for more details on BenQ's environmental commitments and achievements.



Авторские права

Авторское право 2018 Корпорация BenQ. Все права защищены. Воспроизведение, передача, перезапись, хранение в информационно-поисковых системах, а также перевод на любой язык (в том числе компьютерный) в любой форме и любым способом (электронным, механическим, магнитным, оптическим, химическим, ручным и пр.) любой части данного документа без предварительного письменного разрешения корпорации BenQ запрещены.

Все другие логотипы, продукты или названия компаний, упомянутые в этом руководстве, могут быть зарегистрированными товарными знаками или защищены авторскими правами соответствующих компаний и используются здесь только в информационных целях.

Отказ от ответственности

Корпорация BenQ не делает никаких заявлений и не дает никаких гарантий, ни выраженных в явной форме, ни подразумеваемых, относительно содержания данного документа и, в частности, заявляет об отказе от подразумеваемых гарантий коммерческого качества или соответствия определенной цели. Кроме того, Корпорация BenQ оставляет за собой право время от времени перерабатывать этот документ и вносить в него изменения. Корпорация BenQ не обязана уведомлять кого-либо о таких исправлениях или изменениях.

Данное руководство пользователя призвано предоставить покупателям самую последнюю и точную информацию, поэтому все содержимое может время от времени меняться без предварительного уведомления. С самой последней версией этого руководства можно ознакомиться на веб-сайте <http://www.benq.com>.

Патенты

Сведения о патентах на проектор BenQ см. на сайте <http://patmarking.benq.com/>.

Заявление в отношении гиперссылок и сторонних веб-сайтов

Компания BenQ не несет ответственности за содержание веб-сайтов или аналогичных ресурсов, которые содержат или которые контролируют третьи лица, ссылки на которые могут быть в этом продукте. Наличие ссылок на такие веб-сайты или аналогичные ресурсы не означает, что компания BenQ дает какие-либо прямо выраженные или подразумеваемые гарантии или делает какие-либо заявления в отношении их содержимого.

Все предустановленное в этом продукте стороннее содержимое или услуги предоставляются на условиях "как есть". Компания BenQ не дает никаких прямо выраженных или подразумеваемых гарантий в отношении содержимого или услуг, предоставленных третьими лицами. Компания BenQ не гарантирует точность, действенность, актуальность, законность или полноту содержимого или услуг, предоставленных третьими лицами. Ни при каких обстоятельствах компания BenQ не будет нести ответственность за содержимое или услуги, предоставленные третьими лицами, включая ответственность за их небрежность. Услуги, предоставленные

третьими лицами, могут быть прекращены временно или навсегда. Компания BenQ не гарантирует постоянную доброкачественность содержимого или услуг, предоставленных третьими лицами, и не несет ответственность за прекращение предоставления такого содержимого или услуг. Кроме того, компания BenQ не вовлечена ни в какие операции, которые вы выполняете на веб-сайтах или аналогичных ресурсах, которые поддерживают третьи лица.

В случае вопросов, опасений или споров вам нужно обращаться к поставщикам такого содержимого или услуг.

О поддержке BenQ

BenQ Corporation-Headquarters

16 Jihu Road Neihu, Taipei

114 Taiwan

+886-2-2727-8899

+886-2-2656-2438

BenQ Asia Pacific Corp.

12 Jihu Road Neihu, Taipei

114 Taiwan

+886-2-2727-8899

+886-2-2656-2438

BenQ China

181 Zhuyuan Road, Suzhou New

District, Suzhou, China

+86-512- 68078800

+86-512- 68097010

BenQ America Corp.

3200 Park Center Drive, Suite 150

Costa Mesa, CA 92626 USA

+1-714-559-4900

+1-714-557-0200

BenQ Latin America Corp.

8200 N.W. 33 Street, Suite 301

Miami, FL 33122 USA

+1-305-4211200

+1-305-4211201

BenQ Europe B.V.

Meerenakkerweg 1-17, 5652 AR

Eindhoven, The Netherlands

+31(0)88 888-9200

+31(0)88 888-9299